

Flowcrete
for the world at your feet

DE COMPLETE OPLOSSING VOOR UW VLOEREN



DE COMPLETE OPLOSSING VOOR UW VLOEREN

Flowcrete biedt een grote verscheidenheid aan hoogwaardige vloersystemen zodat bestekschrijvers, installateurs, architecten, gebouweigenaren etc. niet alleen de beste oplossing voor elke toepassing, maar ook de juiste technische ondersteuning, vinden.

Of het nu gaat om een levensmiddelenbedrijf dat een ultra hygiënisch vloeroppervlak nodig heeft, een winkelcentrum dat een esthetisch én functionele vloerafwerking nodig heeft, een parkeerdek dat wordt blootgesteld aan de weerselementen of een complete parkeergarage, er is altijd een Flowcrete oplossing die zowel aan de technische als de economische vereisten van een project kan beantwoorden. Het Flowcrete assortiment omvat systemen die al decennia lang het vertrouwen genieten van haar Europese industriële en commerciële merken, waaronder:

- Monopur® en Flowfresh® polyurethaansystemen (PU-Cement), bestand tegen extreme industriële gebruiksomstandigheden.
- Flowfast® en methylmethacrylaat (MMA) oplossingen, resistente afwerkingen voor snelle installatie en inbedrijfstelling.
- Epoxycoatings zoals de Monepox®- en Flowcoat®-series, ideaal voor het creëren van duurzame vloeren in commerciële- of dienst ruimten.
- Speciale systemen die kunnen zorgen voor luxueuze esthetiek, over antistatische en/of antislip eigenschappen beschikken en bestand zijn tegen specifieke chemicaliën en/of extreme temperaturen.

Flowcrete's vloerexpertise beperkt zich niet alleen tot producten, maar omvat ook technisch ontwerpadvies, applicatietraining én ondersteuning op locatie. Deze diensten verzekeren de ondersteuning van Flowcrete gedurende de hele levenscyclus van de vloer, van ontwerp en initiële specificatie tot installatie, onderhoud en gebruik.

In deze brochure komt u meer te weten over het Flowcrete productassortiment, wat onze systemen u te bieden hebben en hoe u het beste uit deze vloersystemen kunt halen. Dit alles met de steun van uw Flowcrete contactpersoon.

INHOUDSOPGAVE

WELKE HARSEN VOOR WELKE TOEPASSINGEN?	6
ONZE MARKTEN	8
INDUSTRIE	10
VOEDSELVERWERKENDE INDUSTRIE	10
DIENSTENSECTOR	11
PARKEERGARAGES	11
ONZE TECHNOLOGIEËN	28
ACRYL	30
EPOXY	32
PU	34
PU CEMENT	36
PUMA & MMA	38
OVERIGE OPLOSSINGEN	40
ONZE SYSTEMEN	42
PRIMERS	64
AFWERKINGEN	66
CPG: BOUWOPLOSSINGEN VAN WERELDKLASSE	69



info-nl@cpg-europe.com



www.flowcrete.eu



+31 183 56 80 19





WELKE HARSEN VOOR WELKE TOEPASSINGEN?

Synthetische harsen, met de eerste formuleringen op basis van acryl of epoxy, worden al sinds de jaren zestig in vloerafwerkingssystemen gebruikt. Sindsdien zijn nieuwe productfamilies met andere eigenschappen (PU, PU Cement, PUMA & MMA) ontwikkeld, waardoor het gebruik en de inzet ervan kon worden uitgebreid.

De keuze voor de meest geschikte formulering voor een project wordt gemaakt aan de hand van verschillende eigenschappen, hier volgen enkele voorbeelden:

- Voor een parkeergaragevloer worden PU-formuleringen gebruikt omdat zij bestand zijn tegen scheuren ten gevolge van de herhaalde bewegingen van vloervelden tussen de opleggingen wanneer voertuigen passeren.
- In de voedingsindustrie wordt de voorkeur gegeven aan een acrylcoating in natte ruimten, of aan PU Cement, om aan de chemische-, mechanische- en thermische beperkingen en vereisten te kunnen voldoen.



- We zullen de voorkeur geven aan een PUMA- of MMA-coating als de uitvaltijd van het gebied kort moet zijn (we vernieuwen bijvoorbeeld de vloer van een stationshal 's nachts en stellen deze de volgende ochtend weer in gebruik).
- Over het algemeen gaat het vaak om meerdere opeenvolgende lagen: dit wordt een 'systeem van vloerafwerkingen' of 'vloersysteem' genoemd. Afgezien van de primer, bestaan de verschillende lagen over het algemeen uit dezelfde chemische familie, om de hechting en compatibiliteit van de lagen met elkaar te garanderen.

Er zijn echter enkele uitzonderingen - een meer UV-bestendige en flexibele toplaag, een aflak op basis van polyurethaan kan bijvoorbeeld worden gebruikt op een andere formulering van de grondlaag zoals een epoxygrondlaag. Het omgekeerde is echter niet mogelijk, aangezien een harde laag niet over een zachte toplaag kan worden aangebracht, aangezien dit zou leiden tot barsten in de toplaag van de topcoat.

Deze brochure over de, door Flowcrete ontwikkelde, vloerafwerkingssystemen, geeft u inzicht in het type formulering dat het beste bij uw project past. Desalniettemin blijft het voorschrijven van de ideale oplossing een zaak van specialisten. Naast de systeemeigenschappen moeten ook andere variabelen in overweging worden genomen. U kunt altijd een beroep doen op onze accountmanagers en technical managers om u te laten adviseren over de beste Flowcrete-oplossing, zowel technisch als financieel.

ONZE MARKTEN

Als ontwikkelaar en fabrikant van eigen vloerafwerksystemen beheerst Flowcrete de gehele keten, van onderzoeks- en ontwikkelingslaboratoria tot en met de bouwplaats.

Onze projectmanagers en technische experts zorgen voor een volledige ondersteuning tijdens het hele project en in alle belangrijke fasen: grondige studie van de exploitatiebeperkingen, diagnose van het bestaande systeem in geval van renovatie, het opstellen van een advies met een ontwerp van de ruimten volgens hun functie (zonebepaling), het bepalen van het budget, een kostenberekening, training en opleiding, technische ondersteuning voor de uitvoering en advies over het onderhoud én instandhouding van de vloer tijdens de gebruiksfase om de levensduur van de vloer aanzienlijk te verlengen.

ONZE MARKTEN

Flowcrete naadloze kunstharvloeren zijn ideaal voor 4 hoofdmarkten:



INDUSTRIE

De industriële markt omvat vele activiteitsgebieden, maar vloerafwerkingssystemen moeten vaak voldoen aan een aantal gemeenschappelijke kenmerken.

De Flowcrete vloersystemen bieden oplossingen voor alle uitdagingen van o.a. de automotive-, luchtvaart-, chemische-, elektronica- en farmaceutische industrie.

VOEDSELVERWERKENDE INDUSTRIE

De voedselverwerkende industrie omvat alle ondernemingen die voedingsmiddelen produceren en/of verwerken. Denk aan het verwerken van voedselgrondstoffen tot eindproducten (zowel plantaardig als dierlijk) en de productie en verwerking van dranken.



DIENSTENSECTOR

De dienstensector omvat veel verschillende omgevingen die één zaak met elkaar gemeen hebben: zij moeten het publiek of de gebruikers zich welkom laten voelen. Denk hierbij aan omgevingen van commerciële-, financiële- of educatieve aard. Maar ook aan gezondheidsinstanties, horeca, stations en vliegvelden.

Vloeren in de dienstensector worden vaak beoordeeld op hun esthetiek waardoor het visuele aspect vaak voorrang krijgt. Echter, als professional, is het noodzakelijk de visuele verwachtingen af te stemmen op de technische kenmerken die voor uw toepassing absoluut noodzakelijk zijn.



PARKEERGARAGES

Het parkeerterrein is vaak de eerste indruk die uw bezoekers van uw bedrijf krijgen. Daarom is het een terrein dat gastvrij, schoon en veilig moet zijn. De situatie van uw parkeergelegenheid, ondergronds of bovengronds, bepaalt met welke aandachtspunten rekening moet worden gehouden. Flowcrete heeft een breed scala aan oplossingen voor uw behoeften en vereisten. Wij voorzien u niet alleen van de juiste vloeroplossing, maar ook van de benodigde expertise!

VLOEROPLOSSINGEN VOOR INDUSTRIËLE OMGEVINGEN



Om de meest geschikte vloeroplossing voor uw omgeving, toepassing en wensen te kiezen, dient met verschillende criteria rekening te worden gehouden:



Antislip:

Om de risico's te beperken en aan de veiligheidsnormen te voldoen, bieden sommige oplossingen een antislip afwerking die aan uw wensen kan worden aangepast.



Hygiëne:

Dit is een sleutelbegrip, soms is het nodig een vloer aan te brengen die het schoonmaken vergemakkelijkt en de ontwikkeling van bacteriën beperkt.



Snelle polymerisatie:

Deze factor laat zien met welke oplossingen u de ruimte snel na het aanbrengen van de vloer weer kunt gebruiken. Hierdoor kan het afsluiten van de ruimte en het stilleggen van uw werkzaamheden worden beperkt.



Antistatisch:

Een beschermingstechniek voor het veilig hanteren van statisch gevoelige onderdelen of gereedschappen.



Duurzaamheid:

De eigenschap van de vloeroplossing om de verschillende omgevingsinvloeden te weerstaan.



Chemische weerstand:

De weerstand van de vloer in de loop der tijd tegen verschillende chemische oplossingen.



Slijtageweerstand:

Weerstand tegen slijtage door wrijving of slijtage door herhaalde bewegingen.



Thermische weerstand:

Houdt rekening met de weerstand van de vloerafwerking tegen herhaalde blootstelling aan warme-, koude- en thermische schokken.



Mechanische weerstand:

Het vermogen van de vloer om weerstand te bieden tegen mechanische spanningen en belastingen, zoals machineverkeer en vallende of zware voorwerpen.



BELANGRIJKSTE WERKTERREINEN VAN DE INDUSTRIE



Luchtvaart



Automotive



Elektronica



Farmacie

AANBEVOLEN FLOWCRETE VLOEROPLOSSINGEN VOOR DE INDUSTRIE



Formulering	Systeem	Dikte	Pagina
EPOXY	Flowcoat Park Deck	filmvormend	44
	Monepox 110	filmvormend	45
	Flowcoat SF 41	filmvormend	45
	Monepox N Coating	filmvormend	46
	Peran SL	2 mm	47
	Peran ESD SL	2 mm	47
	Monepox SL	2-3 mm	48
	Deckshield Park Deck	3 mm	48
	Peran STB Compact	3-4 mm	49
	Monepox Corafloor	5-9 mm	49
	Monepox Cove Mix (F)	mortel	50
PU	Flowshield Comfort	1,5-2,5 mm	51
	Flowshield CHD	2-3 mm	51
	Deckshield ID	2-3 mm	52
	Deckshield ED	4 mm	53

Formulering	System	Dikte	Pagina
PU CEMENT	Monopur Industry SL	2-3 mm	54
	Flowfresh MF	4-6 mm	55
	Monopur Industry SL / BC	4-5 mm	55
	Flowfresh SR	5-6 mm	56
	Flowfresh SRQ	5-6 mm	56
	Flowfresh ESD MF	6 mm	57
	Flowfresh RT	6-9 mm	57
	Flowfresh HF	6-9 mm	58
	Flowfresh HF Cove	mortel (3 mm - 4 cm)	58
PUMA & MMA	Mondeco Rapide	8-10 mm	59
	Flowfast Terrosso	3 mm	61
	Flowfast TR	4-6 mm	62
	Flowfast F1 Mortar (LT)	4-120 mm	62
	Flowfast F1 Mortar SL	6-50 mm	63
	Vulkem Quick Balcony System	4-5 mm	63



VLOEROPLOSSINGEN VOOR VOEDSELVERWERKING

Voedselverwerking vindt plaats op verschillende soorten plaatsen: (industriële) keukens, verwerkingsbedrijven, cateringruimten etc. Op al deze plaatsen kan de ontwikkeling van ziekteverwekkende bacteriën plaatsvinden. Deze worden meegebracht door producten en door personeel. Ze vermenigvuldigen zich op vloeren tussen schoonmaakbeurten door, vormen biofilms en dreigen de productie te verontreinigen. Een vloer mag de verspreiding van bacteriën niet in de hand werken en moet, om een gezonde omgeving te handhaven, gemakkelijk schoon te maken zijn. Naadloze vloerharsen zorgen voor een egale afwerking met een minimum aan voegen, wat bijdraagt aan het onderhoudsgemak én de hygiëne van een ruimte. Hieronder ziet u een aantal strenge eisen waaraan een vloeroplossing moet voldoen.



Hygiëne:

De voedselverwerkende industrie moet aan de meest strenge hygienische eisen voor een vloerafwerksysteem voldoen.



Chemische weerstand:

Herhaalde blootstelling aan corrosieve stoffen (zuren, basen, zouten, voedingskleurstoffen, oplosmiddelen), maar ook aan reinigings- en ontsmettingsmiddelen met agressieve oplossingen die gedurende lange tijd in contact staan met de vloercoatings.



Thermische weerstand:

Lage temperaturen in koude ruimten, hoge temperaturen in kookruimten, en ook thermische schokken bij onbedoeld morsen.



Mechanische weerstand:

Zware ladingen, schokken en rijden met verkeer dat groot, zwaar en schurend kan zijn.



Antislip:

Vooral noodzakelijk in natte procesruimten met een hoog valrisico, wat tot werkonderbrekingen kan leiden, waardoor een antislip vloer of antislip laag is vereist.



Snelle polymerisatie:

De installatie van nieuwe vloeren of de renovatie van bestaande vloeren, brengt vaak met zich mee dat productiezones op een locatie tijdelijk moeten worden stilgelegd. Het is dan ook belangrijk stilstand tot een minimum te beperken om een vlotte en ononderbroken productiestroom te kunnen garanderen.





Flowfresh harsen bevatten Polygiene®, een antimicrobieel additief op basis van zilverionen, om de vloerhygiëne te verhogen.

BELANGRIJKSTE WERKTERREINEN VAN DE VOEDSELVERWERKENDE INDUSTRIE



Zuivelfabrieken



Brouwerijen



Productie en verwerking van dranken



Vleesverwerking



Visverwerking



Industriële keukens



Bakkerijen



Koelcellen



Belangrijkste Flowcrete vloerafwerkssystemen voor de voedselverwerkende industrie:

Formulering	Systeem	Dikte	Pagina
ACRYL	Monile	10 mm	44
EPOXY	Monepox 110	filmvormend	45
	Peran STB Compact	3-4 mm	49
	Monepox Cove Mix (F)	mortel	50
PU CEMENT	Monopur Industry SL 4	4 mm	54
	Flowfresh MF	4-6 mm	55
	Monopur Industry SL / BC	4-6 mm	55
	Flowfresh SR	5-6 mm	56
	Flowfresh SRQ	5-6 mm	56
	Flowfresh ESD MF	6 mm	57
	Flowfresh RT	6-9 mm	57
	Flowfresh HF	6-9 mm	58
PUMA & MMA	Flowfresh HF Cove	mortel (3 mm - 4 cm)	58



info-nl@cpg-europe.com



www.flowcrete.eu



+31183 56 80 19



BELANGRIJKSTE GEBIEDEN VAN ACTIVITEIT IN DE DIENSTENSECTOR



Commerciële gebouwen



Gezondheidszorg



Vervoersactiviteiten



Recreatie omgevingen



Ontvangstruimten

VLOEROPLOSSINGEN VOOR DE DIENSTENSECTOR

Om de meest geschikte oplossing te vinden, hebben wij vloersystemen geselecteerd die voldoen aan de criteria van de dienstensector.



Antislip:

Om de risico's te beperken en aan de veiligheidsnormen te voldoen, bieden sommige oplossingen een antislip- en/of antislipafwerking die aan uw wensen kan worden aangepast. Bijzondere aandacht moet worden besteed aan opritten en aan natte gebieden en/of gebieden die aan koolwaterstoffen worden blootgesteld.



Mechanische weerstand:

Het vermogen van de vloeroplossing om weerstand te bieden tegen spanningen, zoals verkeer, vallende materialen of intensief gebruik door publiek.



Snelle polymerisatie:

Deze factor laat zien met welke oplossingen u de ruimte snel na het aanbrengen van de vloer weer kunt gebruiken. Hierdoor kan het afsluiten van de ruimte en het stilleggen van uw werkzaamheden worden beperkt.



Weerstand tegen verkeer:

De vloerafwerking moet in overeenstemming zijn met de activiteit van de plaats: huisvesting, administratie, handel, hotel, onderwijs, ziekenhuis, vervoersactiviteiten (stations en luchthavens), verzorgingshuizen, etc.



UV-bestendigheid:

Blootstelling aan de zon kan een sterke invloed hebben op de duurzaamheid van de vloerafwerking. Het is daarom belangrijk hier rekening mee te houden tijdens de keuze voor een vloerafwerkingsysteem zodat de esthetische aantrekkingskracht kan worden gewaarborgd.

AANBEVOLEN FLOWCRETE VLOEROPLOSSINGEN VOOR DE DIENSTENSECTOR

Formulering	Systeem	Dikte	Pagina
EPOXY	Monepox SL	2-3 mm	48
	Peran STB Compact	3-4 mm	49
	Monepox Cove Mix (F)	mortel	50
PU	Peran Comfort	2 mm	50
	Flowshield Comfort	1,5-2,5 mm	51
	Flowshield CHD	2-3 mm	51
	Hemapur 2700 / 2701	8-12 mm	53
PU CEMENT	Flowfresh HF Cove	mortel (3 mm - 4 cm)	58
PUMA & MMA	Mondeco Rapide	8-10 mm	59
	Flowfast Terrosso	3 mm	61
	Flowfast TR	4-6 mm	62



info-nl@cpgeurope.com



www.flowcrete.eu



+31183 56 80 19



BELANGRIJKSTE PARKEERGELEGENHEDEN



Funderings- basisniveau



Standaard vloeren



Tussendekvloeren



Verzegelde tussenvloeren.



Parkeerdek (buiten)



Hellingbanen

VLOEROPLOSSINGEN VOOR PARKEERGARAGES

De vloerbehandeling van parkeergarages zal verschillen naar gelang het oppervlakte dat moet worden bestreken. Er moet onderscheid worden gemaakt tussen:

- De standaardverdieping, d.w.z. het eerste toegangsniveau voor gebruikers.
- De tussenvloeren zijn de laatste niveaus vóór de bovenste verdieping van de constructie.
- Het dak of de bovenverdieping is het gevoeligste niveau, het krijgt te maken met verschillende omstandigheden en wordt blootgesteld aan slecht weer en belasting door UV-straling.



Antislip:

Om de risico's te beperken en aan de veiligheidsnormen te voldoen, bieden sommige Flowcrete oplossingen een antislip- en/of antislipafwerking die aan uw behoeften kan worden aangepast. Extra aandacht moet worden besteed aan natte vloeren of aan vloeren die aan koolwaterstoffen worden blootgesteld zoals opritten en hellingbanen.



Mechanische weerstand:

Dit concept is een afspiegeling van het vermogen van vloeren om weerstand te bieden aan spanningen en belastingen, zoals de druk van voertuigen.



Chemische weerstand:

De weerstand van de vloer tegen verschillende chemische stoffen, zoals olie, brandstoffen, zout, koolwaterstoffen, schoonmaakmiddelen, dooizouten, etc.



Verzegeling:

Dit betreft het dakgedeelte, maar dient ook als extra bescherming voor de tussenliggende verdiepingen.



UV-bestendigheid:

Blootstelling aan de zon kan een sterke invloed hebben op de duurzaamheid van vloeren, dus moet een passend systeem worden gekozen.

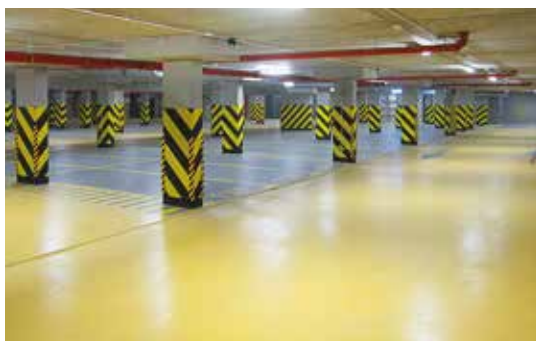

AANBEVOLEN FLOWCRETE VLOEROPLOSSINGEN VOOR PARKEERGARAGES

Formulering	Systeem	Dikte	Pagina
EPOXY	Flowcoat Park Deck	filmvormend	44
	Monepox 110	filmvormend	45
	Flowcoat SF 41	2-3 mm	45
	Deckshield Park Deck	3 mm	48
	Monepox Cove Mix (F)	mortel	50
PU	Deckshield ID	2-3 mm	52
	Deckshield ED	4 mm	52
PUMA & MMA	Deckshield Rapide EDF	7 mm	59
	Deckshield Rapide ED1	4 mm	60
	Deckshield Rapide ED2	5 mm	60
	Flowfast F1 Mortar SL	6-50 mm	63
	Flowfast F1 Mortar (LT)	4-120 mm	62



 info-nl@cpg-europe.com

 www.flowcrete.eu

 +31183 56 80 19



ONZE TECHNOLOGIEËN

Flowcrete produceert en levert al meer dan 35 jaar vloeroplossingen op basis van verschillende technologieën: acryl, epoxy, polyurethaan (PU), PU Cement, PUMA en MMA. Dankzij de opgebouwde know-how kunnen wij een oplossing bieden die geschikt is voor alle vloerafwerkingsprojecten, of het nu gaat om nieuwbouw of renovatie, en ongeacht de strenge eisen die aan de toepassing of het gebruik van de vloer worden gesteld.

ACRYLHARSEN

Acrylhars is een zeer oud product dat zich al meer dan 60 jaar heeft bewezen. In de voedingsverwerkende industrie is de oplossing zeer bekend en erkend voor gebruik in natte ruimten. De oplossing heeft het grote voordeel dat het kan worden toegepast op natte oppervlakken, waardoor onderhoud op bijvoorbeeld bedrijfsvloeren erg eenvoudig is.

Acrylharsen hebben uitstekende mechanische eigenschappen:

- Weerstand van meer dan 60 MPa bij samendrukking.
- Goede slijtvastheid (door het massa-effect bij een laagdikte van ten minste 10 mm).
- Goede hygiëne- en veiligheidseigenschappen.
- Bijzonder goede antislip-eigenschappen, zelfs na jarenlang gebruik.
- Uitermate geschikt voor gebruikt bij natte processen en in natte ruimten.

Dit maakt acrylhars de ideale vloerafwerking voor bepaalde activiteiten in de voedingsindustrie. Denk hierbij aan veilingen, slachthuizen en vlees- en visverwerkingsbedrijven. Tot slot bieden acrylharsoplossingen ook kostenvoordelen ten opzichte van PU-Cement oplossingen.

De enige nadelen van de acrylharsoplossingen zijn het minder brede kleurengamma in vergelijking met PU-Cement en de ongeschiktheid voor droge ruimten. Dit komt doordat deze oplossing snel dichtslibt en moeilijker schoon te maken is. Tevens is de weerstand tegen thermische schokken en de chemische weerstand lager dan die van de andere harsfamilies.



Systeem	Laagdikte	Markten				
		Agrifood	Parkeergarages	Industrie	Dienst verlening	Pagina
MONILE	10 mm	x		x		44



Monile is al zestig jaar de acryloplossing van Flowcrete. Met dit type vloer hebben wij referenties van meer dan 20 jaar gebruik met een vloer die nog steeds perfect geschikt is voor gebruik in de levensmiddelenindustrie. Bijvoorbeeld: het Vleespaviljoen van het MIN in Rungis, 18.000 m², voltooid in 2000. Deze harsmortel ziet er na 20 jaar intensief gebruik nog steeds mooi uit.



EPOXY HARSEN

Historisch gezien is epoxyhars de eerste harsfamilie die in vloeren werd gebruikt en op de markt verscheen. Epoxyharsen worden, gezien de veelzijdige én economische voordelen, veel gebruikt in grote volumes. Daarnaast kunnen zij in vrijwel elke kleur worden geproduceerd (in de fabriek of ter plaatse).

Epoxyharsen worden gebruikt als vloerharsen voor allerlei soorten industriële activiteiten, inclusief tijdens de vervaardiging van Terrazo vloerafwerkingen. Epoxyharsen worden toegepast in diverse formuleringen en in verschillende diktes: van filmvormend tot enkele centimeters dik. De kenmerken van deze harsfamilie lopen uiteen. Dit geldt met name voor de chemische weerstand (vooral bestand tegen alkalische producten) en mechanische eigenschappen zoals de slagvastheid.



Epoxyharsen worden over het algemeen binnenshuis aangebracht, omdat zij minder flexibel zijn dan PU- en MMA-harsen, en daarom minder geschikt zijn om bewegingen van de ondergrond op te vangen. Hun UV-bestendigheid is ook geen sterk punt, wat hun gebruik buitenshuis beperkt.

Het enige echte aandachtspunt van de epoxy familie is dat, hoewel deze weinig geur afgeeft (minder sterk dan MMA bijvoorbeeld), sommige formuleringen schadelijk kunnen zijn voor applicateurs. Het is daarom noodzakelijk om vóór gebruik het veiligheidsinformatieblad van de producten te raadplegen en de aanbevolen veiligheidsmaatregelen in acht te nemen.

Samenvattend kan worden gesteld dat epoxyharsoplossingen niet uitblinken, maar dat het in veel gevallen zijn taak perfect vervult. Echter, voor veeleisende en specifieke omstandigheden kunnen andere vloeroplossingen zowel technisch als economisch beter aan de gestelde eisen voldoen.

Meest voorkomende systemen van Flowcrete vloerafwerkingen zijn:

Systeem	Laagdikte	Markten				Pagina
		Agrifood	Parkeergarages	Industrie	Dienstverlening	
FLOWCOAT PARK DECK	filmvormend		x	x		44
MONEPOX 110	filmvormend	x	x	x		45
FLOWCOAT SF 41	filmvormend	x	x	x	x	45
FLOWCOAT SK	filmvormend			x		46
MONEPOX N COATING	filmvormend			x		46
PERAN ESD SL	2 mm			x		47
PERAN SL	2-3 mm				x	47
MONEPOX SL	2-3 mm			x	x	48
PERAN STB COMPACT	3-4 mm	x		x	x	49
MONEPOX CORAFLOOR	5-9 mm			x		49
MONDECO RAPIDE	8-10 mm			x	x	58
MONEPOX COVE MIX (F)	mortel	x	x	x	x	50

POLYURETHAANHARSEN

Op het gebied van harsvloeren onderscheidt de familie van polyurethaan (PU) zich door de mate van flexibiliteit. Hierdoor is deze oplossing uitstekend bestand tegen scheurvorming ten gevolge van bewegingen van de ondergrond.

PU wordt daarom bij voorkeur toegepast in binnenruimten, bijvoorbeeld in parkeergarages, waar zowel structurele bewegingen van het gebouw als bewegingen van de vloeren ten gevolge van het verkeer moeten worden opgevangen, en in industriële omgevingen waar naast operationele belastingen, de vloerplaten tevens onderhevig zijn aan beweging.



Andere voordelen van PU-harsen zijn het comfort bij het lopen en de akoestische demping, maar ook de esthetiek en het onderhoudsgemak, waardoor ze de voorkeur genieten voor vloeroplossingen in bijvoorbeeld kantoren, galerijen, recreatieruimten, sportzalen en ziekenhuizen. Door hun natuurlijke flexibiliteit zijn ze goed bestand tegen schokken en schuren. Dit type coating is geschikt voor normale belasting.

De familie van PU-harsen bestaat uit verschillende chemische families: aromatische, alifatische en polyaspartische polyurethanen, die allen compatibel zijn met elkaar. De aromatische PU's zijn economisch duurzamer dan de alifatische, maar zijn niet uv-bestendig. Polyaspartische PU's zijn de nieuwste generatie PU-hars vloeroplossingen, en het gebruik ervan neemt snel toe, met name als toplaag. Dit is te danken aan het feit dat zij dezelfde voordelen bieden als MMA-oplossingen. Denk hierbij aan een zeer goede uv-bestendigheid en een zijdeglans afwerking welke minder vuil aanhecht en daarom gemakkelijker te reinigen is. Omdat de chemische families compatibel met elkaar zijn, kan bijvoorbeeld in een omgeving waar levensmiddelen worden verwerkt een systeem worden gebruikt dat bestaat uit een epoxy-primer, een PU-Cement en een polyaspartische PU-afwerking.

Meest voorkomende PU-systemen in het Flowcrete-assortiment zijn:

Systeem	Laagdikte	Markten				
		Agrifood	Parkeergarages	Industrie	Dienstverlening	Pagina
PERAN COMFORT	2-3 mm				x	50
FLOWSHIELD COMFORT	1,5-2,5 mm				x	51
FLOWSHIELD CHD	2-3 mm				x	51
MONOPUR CF	15-20 mm	x				52
DECKSHIELD ID	2-3 mm		x	x		52
DECKSHIELD ED	4 mm		x	x		53
HERMAPUR 2700/2701	8-12 mm				x	53

POLYURETHAAN CEMENTHARSEN

PU-cement vloeren staan het dichtst bij de acrylharsvloeren en worden voornamelijk in de voedingsmiddelenindustrie toegepast. De toepassingsmogelijkheden zijn echter veel breder: de vloeren zijn geschikt voor o.a. droge én natte omgevingen en in gematigde en koude omgevingen. PU-cement vloeren zijn gemakkelijker en sneller aan te brengen dan acrylharsvloeren en daarnaast is het kleurenspectrum breder. Deze talrijke voordelen maken het een veelgebruikte toepassing.

Deze familie is, zoals de naam al aangeeft, ontstaan uit het idee om een basis van polyurethaanhars te mengen met een bindmiddel van cement, om zo een uitstekend compromis te bereiken tussen de flexibiliteit van polyurethaan en de chemische en mechanische weerstand van cement. PU-Cement formules zijn divers en kunnen worden gebruikt in filmvormende-, zelfnivellerende- en mortelsystemen. Zij worden in een ononderbroken laag aangebracht met behulp van een dekvloer trekbak, met een dikte van ten minste 10 mm, die vervolgens met een troffel of een RVS spaan op de ondervloer moet worden aangebracht, en ten slotte, indien nodig, met een verfröller nagerold om het geheel een uniform en esthetisch uiterlijk te geven.

PU-cement oplossingen worden voornamelijk ingezet als vloersystemen voor de voedselverwerkingsindustrie inclusief een antislip systeem. De eigenschappen kunnen volledig worden aangepast aan de vereisten van de omgeving. PU-cement wordt gekenmerkt door een gemakkelijke verwerking en een zeer goede mechanische-, chemische- en thermische weerstand, in het bijzonder tegen een breed scala aan zuren.

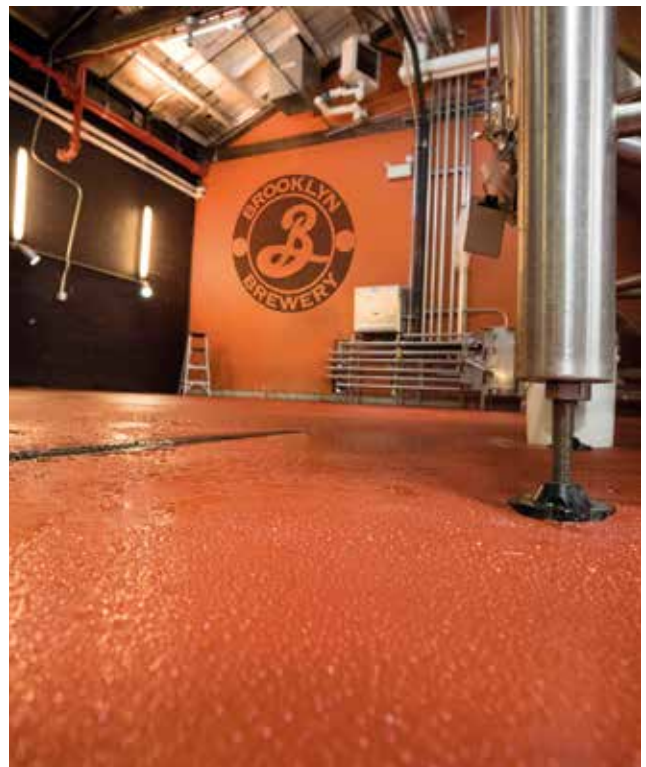

PU-cement is bestand tegen continu hoge temperaturen en thermische schokken, afhankelijk van de gekozen dikte. Een snelle hervatting van de werkzaamheden in de ruimte is ook mogelijk (tussen 24 uur voor middelmatig verkeer, tot 48 uur voor zwaar verkeer). Deze hars wordt als veilig beschouwd en kan zonder gevaar voor besmetting in de levensmiddelenindustrie worden gebruikt en worden blootgesteld aan permanente vochtbelasting. De Flowfresh PU-Cement vloeren hebben de bijzonderheid dat deze worden voorzien van een anti-bacterieel middel (Polygiene®) dat een extra bescherming biedt.

Meest voorkomende PU-Cementen in het Flowcrete-assortiment zijn:

Systeem	Laagdikte	Markten				
		Agrifood	Parkeergarages	Industrie	Dienstverlening	Pagina
MONOPUR INDUSTRY SL	2-3 mm			x		54
MONOPUR INDUSTRY SL 4 MM	4 mm	x		x		54
FLOWFRESH MF	4-6 mm	x		x		55
MONOPUR INDUSTRY SL / BC	4-5 mm	x		x		55
FLOWFRESH SR	5-6 mm	x		x		56
FLOWFRESH SRQ	5-6 mm	x		x		56
FLOWFRESH ESD MF	4 mm			x		57
FLOWFRESH RT	6-9 mm	x		x		57
FLOWFRESH HF	6-9 mm	x		x		58
FLOWFRESH HF COVE	mortel (3 mm - 4 cm)	x	x	x	x	58

PUMA EN MMA HARSEN

PUMA- (Polyurethaan-metacrylaat) en MMA- (Methylmethacrylaat) vloerharsen zijn de meer recente en snelgroeïende oplossingen. Deze systemen bieden een oplossing voor extreme belastingsituaties, zowel binnen als buiten, en kunnen in een breed scala aan situaties worden gebruikt.

De droog- en gebruiksnelheid van de vloer is vaak een bepalende factor tijdens de keuze voor een oplossing. Of het nu om een industriële omgeving, een commercieel gebouw of een parkeerterrein gaat, vaak moeten de werkzaamheden overdag of 's nachts worden uitgevoerd en moet de ruimte onmiddellijk na het aanbrengen weer in gebruik kunnen worden genomen. Met PUMA- en MMA-harsen is het mogelijk om zwaar verkeer in minder dan 3 uur weer toe te laten. Dit voorkomt het immobiliseren van de omgeving, maar beperkt ook de tijd waarin



de coating extra gevoelig is voor weersinvloeden, stof en chemische stoffen. Dit is bijvoorbeeld ideaal wanneer buiten op een parkeerdek wordt gewerkt. De hars is namelijk sneller bestand tegen regen en andere weersinvloeden. Tevens is dit ideaal in een industriële omgeving waar snel uithardende harsen worden gezocht die snel stofdicht en chemisch resistent zijn, zoals MMA. PUMA- en MMA-oplossingen verdienen ook de voorkeur wanneer deze moeten worden aangebracht op ondergronden als beton, hout, metaal, tegels of asfalt, die vaak worden aangetroffen bij de renovatie van industriële gebouwen. Met de juiste voorbereiding en primer bieden PUMA en MMA een zeer goede hechting. Daarnaast zijn talrijke afwerkingen mogelijk en de mate van antislip is aan elke situatie aan te passen. Denk hierbij aan gekleurd kwartszand of een glitterafwerking voor een gemakkelijk te onderhouden antislipvloer.

Deze vloerharsen zijn verkrijgbaar in verschillende formuleringen: hard voor een maximale mechanische weerstand, semi-flexibel tot zeer flexibel met een rek van 300%, waardoor het mogelijk wordt waterdichtingsmembranen te maken. Er moet aandacht worden besteed aan de geur tijdens renovatiewerkzaamheden, hoewel deze geen kwaad kan en geen risico geeft op allergieën. Gezien de chemische aard van PUMA / MMA is het echter raadzaam de samenstelling van de systemen te respecteren en te vermijden dat een afwerking van een andere chemische aard wordt aangebracht.

De belangrijkste formuleringen van PUMA & MMA-vloeren van Flowcrete zijn:

Systeem	Laagdikte	Markten				
		Agrifood	Parkeergarages	Industrie	Dienstverlening	Pagina
FLOWFAST TERROSSO	3 mm				x	61
MONDECO RAPIDE	8-10 mm			x	x	59
FLOWFAST TR	4-6 mm		x	x	x	62
FLOWFAST F1 MORTAR (LT)	4-120 mm		x	x		62
FLOWFAST F1 MORTAR SL	6-50 mm		x	x		63
VULKEM QUICK BALCONY SYSTEM	4-5 mm				x	63

OVERIGE OPLOSSINGEN



STEENTAPIJT

Met unieke decoratieve, weersbestendige- (inclusief vorst en uv-licht), drainerende- en antislip- eigenschappen, is steentapijt een topklasse vloersysteem voor interieuro oplossingen, maar voornamelijk voor exterieuro oplossingen zoals terrassen, paden, zwembaddekken, balkons, trappen en zelfs parkeerplaatsen. Tevens geschikt voor zowel nieuwbouw- als renovatieprojecten.

Steentapijt bestaat uit een mengsel van kwartsand-, marmer- en/of glasplinters, samengebonden door een polyurethaanhars (kleurloos en uv-bestendig). Dit wordt aangebracht op een betonplaat die vooraf met een epoxyprimer is behandeld. Het hele systeem hardt binnen een paar uur uit.



VINYLESTER

Van de polymersystemen die in vloeren worden gebruikt, o.a een formulering gebaseerd op vinylester. Dit wordt gebruikt om maximale bescherming te garanderen voor ondergronden die onderhevig zijn aan chemische aantasting (inclusief organische zuren, alkaliën, zouten, en vele oplosmiddelen) in industriële omgevingen wanneer de bescherming van epoxy's onvoldoende is.

Binnen het Flowcrete assortiment wordt Flowchem voor dit soort toepassingen aanbevolen, maar technische ondersteuning en specifieke details moeten per project worden bekeken.



HYDRAULISCHE MORTELS

Voor de snelle renovatie van grote oppervlakten aan industriële vloeren, waarbij een slijtvaste en zelfnivellerende vloerafwerking benodigd is, is een snel uithardende, verpompbare, hydraulisch gebonden mortel een goede oplossing. Een toplaag kan op de afgewerkte vloer na 24 uur worden aangebracht indien een hoge chemische of mechanische weerstand is vereist.

Flowcrete's zelfnivellerende mortel Flowscreed heeft een goede druksterkte en kan worden gebruikt voor renovatieprojecten. De Flowcrete Flowscreed zelfnivellerende mortel maakt het aanbrengen van een dunne cementgebonden afwerking mogelijk, zodat het verkeer na 2 tot 4 uur kan worden hervat.

ONZE SYSTEMEN

—

ACRYLIQUE

Monile (10 mm)

Monile is een voorgedoseerde, 3-componenten, hydraulische polymeermortel:

- Monile vloeistof: polyacrylaat copolymeerdispersie.
- Monile Composite: gemodificeerd en gepigmenteerd hydraulisch bindmiddel.
- Speciaal gekalibreerde kwartsvuller.

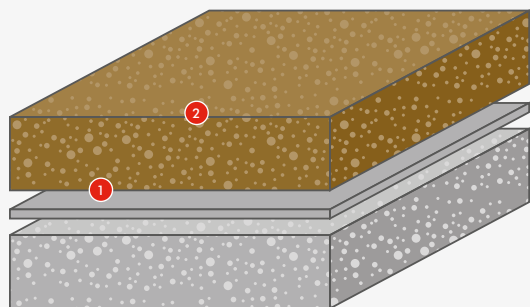

GEBRUIK

- Permanent natte industrie
- Voedingsindustrie, vooral in vochtige omgevingen

EIGENSCHAPPEN

- Zeer hoge mechanische weerstand
- Toepassing op natte ondergronden
- Hoge duurzaamheid
- Hoge natuurlijke slipweerstand, zelfs in aanwezigheid van vocht en vet

ANTISLIP

INRS-coëfficiënt: 0,38

ONTWERP	PRODUCTBESCHRIJVING
1 Primer	Monile Vloeistof + Monile Composiet (ca. 1,5kg/m ²)
2 Mortel	Systeem (ca. 33 kg/m ² bij 10 mm dikte) : <ul style="list-style-type: none"> • Monile Vloeistof + Monile Composiet (ca. 15kg/m²) • Quartz 1/4 Arzano en Quartz 0/1 Arzano (ong. 20kg/m²)



Rood Geelbruin Groen Blauw Cementgrijs



Antraciet Grijs

EPOXY

Flowcoat Park Deck (PD)

(filmvormend)

Hoogwaardige, oplosmiddelvrije, 2-componenten epoxy coating.

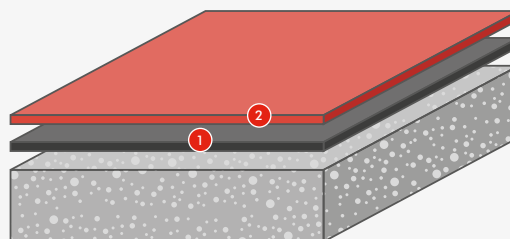

GEBRUIK

- Industrie: magazijnen, fabrieksruimten
- Parkeren: parkeerterreinen en voetgangerszones

EIGENSCHAPPEN

- Chemische en mechanische weerstand
- Bescherming van het oppervlak
- Breed scala aan kleuren
- Gemakkelijk aan te brengen
- Duurzaam

CLASSIFICERING

ONTWERP	PRODUCTBESCHRIJVING
1 Primer	1e laag Flowcoat PD (0,3kg/m ²)
2 Eindlaag	2e laag Flowcoat PD (0,3kg/m ²)



Grijs 2012 (RAL 7040) Grijs 2011 (RAL 7021) Grijs 256 (RAL 7042) Grijs 232 (RAL 7035)

Andere kleuren op aanvraag

EPOXY

Monepox 110 (filmvormend)

Hoogwaardige, oplosmiddelvrije, 2-componenten epoxy epoxycoating.

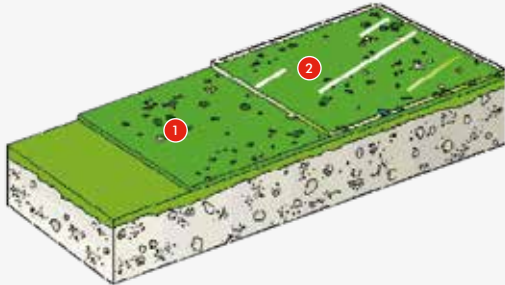

GEBRUIK

- Industrie: magazijnen, fabrieksruimten
- Parkeren: parkeerterreinen en voetgangerszones

EIGENSCHAPPEN

- Chemische en mechanische weerstand
- Bescherming van het oppervlak
- Breed scala aan kleuren
- Gemakkelijk aan te brengen
- Duurzaam

CLASSIFICERING

ONTWERP	PRODUCTBESCHRIJVING	
1	Primer	1e laag Monepox 110 (0,3kg/m ²)
2	Afwerkingslaag	2e laag Monepox 110 (0,3kg/m ²)

RAL-kleuren op aanvraag

EPOXY

Flowcoat SF41 (filmvormend)

Epoxy filmcoating, niet op basis van oplosmiddelen met hoge mechanische en chemische weerstand.

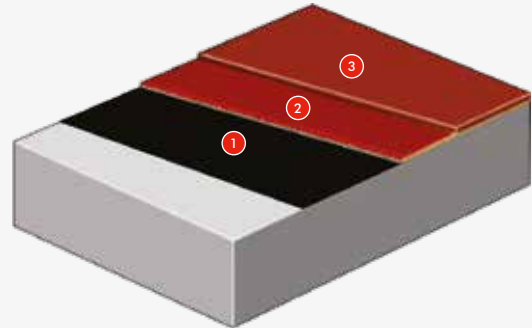

GEBRUIK

- Veelzijdige toepassingen in industrieën zoals : productie- en opslagruimten, oplaadruimten voor batterijen, opslagruimten voor levensmiddelen, werkplaatsen, parkeerterreinen, etc.

EIGENSCHAPPEN

- Chemische weerstand
- Slijtageweerstand
- Op basis van niet-oplosmiddel, reukarm
- Esthetiek
- Duurzaam

CLASSIFICERING

ONTWERP	PRODUCTBESCHRIJVING	
1	Primer	Primer of 0 % spray (facultatief, afhankelijk van de ondergrond)
2	Coatinglaag	Flowcoat SF41
3	Eindlaag	Flowcoat SF41

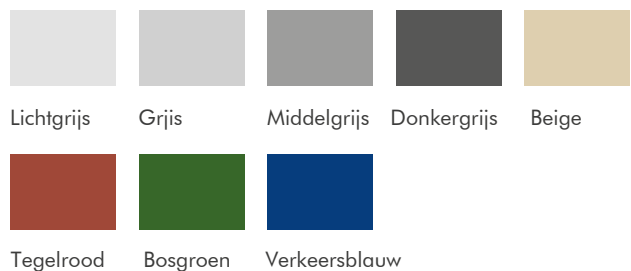

EPOXY

Flowcoat SK (Skydrol) (filmvormend)

2-componenten, oplosmiddelvrije, epoxy coating met hoge chemische bestendigheid. Geschikt voor de lucht- en ruimtevaartindustrie.

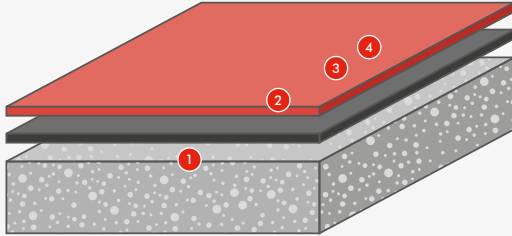

GEBRUIK

- Lucht- en ruimtevaartindustrie.

EIGENSCHAPPEN

- Bestand tegen hydraulische vloeistoffen

CLASSIFICERING

ONTWERP	PRODUCTBESCHRIJVING	
1	Primer	Hydraseal DPM of Peran STC, afhankelijk van de ondergrond (0,3 tot 0,5 kg/m ²)
2	Optionele nivellering	Ja: 2e laag primer met instrooiing bij gebrek aan vlakheid
3	Coatinglaag	Flowcoat SK (0,4kg/m ²), met optionele instrooiing van aluminiumoxide of glasparsels
4	Eindlaag	Flowcoat SK (0,4kg/m ²)



Lichtgrijs Grijs Middelgrijs Donkergrijs Beige



Tegelrood Bosgroen Verkeersblauw

EPOXY

Monepox N Coating (filmvormend)

2-componenten, filmvormende, oplosmiddelvrije, zeer chemisch bestendige Novolac epoxycoating.

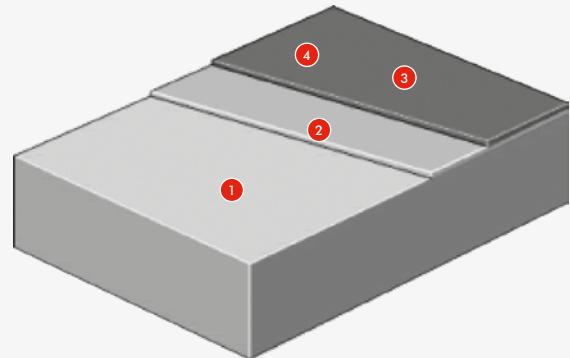

GEBRUIK

- Industrie: Bescherming van staal- of betonconstructies tegen geconcentreerde zuren, basen of sterke oplosmiddelen.

EIGENSCHAPPEN

- Snel drogen
- Uitstekende chemische weerstand

CLASSIFICERING

ONTWERP	PRODUCTBESCHRIJVING	
1	Primer	Hydraseal DPM of Protop 1000 (0,3-0,5kg/m ²)
2	Optionele nivellering	Ja, afhankelijk van de vlakheid van de ondergrond
3	Eindlaag	Monopox N coating, aangebracht in 2 rollagen van ca 400 gr/pm ² afhankelijk van de chemische belastingen

EPOXY

Peran ESD SL (2 mm)

2-componenten, oplosmiddelvrije, zelfnivellerende, antistatische epoxy gietvloer.

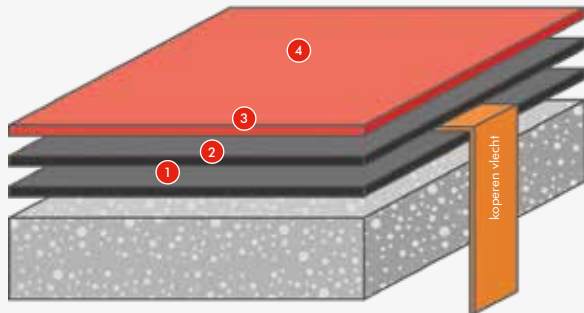

GEBRUIK

- Industrie: Productiezones die een antistatische gietvloer met uitstekende mechanische prestaties vereisen.

EIGENSCHAPPEN

- Voldoet aan IEC 61340 norm
- Gemakkelijk te reinigen en vloeistofdicht
- Goede mechanische weerstand, vooral tegen hoge slijtweerstand

CLASSIFICERING

ONTWERP	PRODUCTBESCHRIJVING	
1	Primer	Peran STC of Hydraseal DPM (0,3-0,5 kg/m ²)
2	Optionele nivellering	Uitvlakken met Peran STC + Peran STC Filler
3	Grondlaag	Het leggen van de geleidende koperband • Antistatische primer Peran ESD Primer (0,4 kg/m ²)
4	Geleidende gietlaag	Peran ESD SL (3,6kg/m ²)



Grijs Middelgrijs Geel grijs Tegelrood Smaragd groen



Oker

EPOXY

Peran SL (2 mm)

2-componenten, zelfnivellerende epoxy gietvloer met een perfecte afwerking.

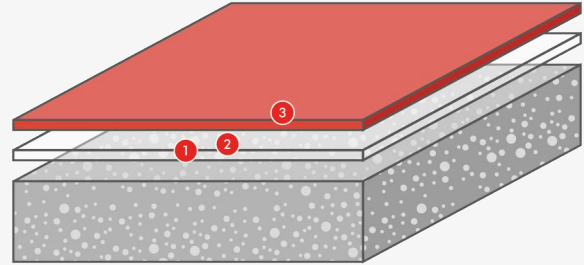

GEBRUIK

- Industrie: productie- of opslagruimten, laboratoria, werkplaatsen, etc.
- Commercieel: verschillende commerciële gebieden, musea, luchthavens, scholen...

EIGENSCHAPPEN

- Hoge mechanische sterkte
- Gladde en esthetische afwerking
- Gemakkelijk te reinigen en te onderhouden
- Goede chemische weerstand

CLASSIFICERING

Antislip classificatie SRV 4

ONTWERP	PRODUCTBESCHRIJVING	
1	Primer	Protop 1000, Peran STC of Hydraseal DPM (0,3-0,5kg/m ²)
2	Optionele nivellering	Uitvlakken met Peran STC + Peran STC Filler
3	Gietlaag	Peran SL (3,5-4,5kg/m ²)



Lichtgrijs Grijs Middelgrijs Donkergrijs Beige



Tegelrood Bosgroen Verkeersblauw

EPOXY

Monepox SL (2-3 mm)

Vooraf aangebrachte, 3-componenten oplosmiddelvrije zelfnivellerende gietvloer voor industriële vloeren.

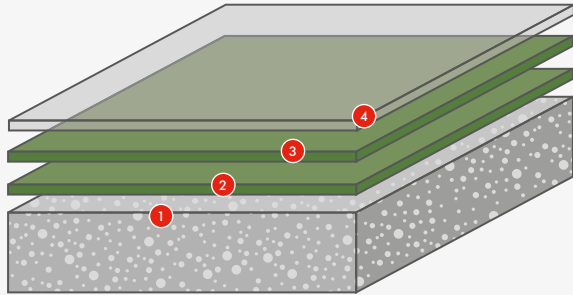

GEbruik

- Industrie

EIGENSCHAPPEN

- Goede slijtvastheid
- Goede chemische weerstand
- Uitstekende zelfnivellerende eigenschappen

CLASSIFICERING

ONTWERP	PRODUCTBESCHRIJVING
1 Primer	Monepox SG (0,3-0,5kg/m ²)
2 Optionele nivellering	Ja: 2e laag primer met instrooiing, bij gebrek aan vlakheid
3 Gietlaag	Monepox SL (4-5kg/m ²)
4 Afwerkingslaag	Optionele halfmatte afwerking: Hardtop 80g/m ² .

RAL-kleuren op aanvraag

EPOXY

Deckshield Park Deck (PD) (3 mm)

2-componenten, antislip epoxy coating met hoge mechanische weerstand.

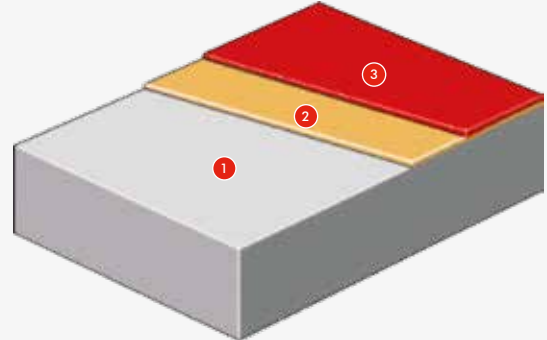

GEbruik

- Droge en natte ruimten met hoge eisen op het gebied van slijt- en stootvastheid: parkeerterreinen, industriële werkplaatsen, auto-industrie, voedingsindustrie, supermarkten, etc..

EIGENSCHAPPEN

- Hoge weerstand tegen slijtage en krassen
- Hoge chemische weerstand
- Slipweerstand

ANTISLIP

SRV-classificatie 4

ONTWERP	PRODUCTBESCHRIJVING
1 Primer	Peran Primer (0,3-0,5 kg/m ²) + natuurlijk kwartzand 0,7/1,2 mm (0,5kg /m ²)
2 Grondlaag	Flowcoat PD (0,7-0,8 kg/m ²) + natuurlijk kwartzand 0,4/0,8 mm (2 kg/m ²)
3 Eindlaag	Flowcoat PD (0,7-0,8kg/m ²)



Grijs 2012 (RAL 7040) Grijs 2011 (RAL 7021) Grijs 256 (RAL 7042) Grijs 232 (RAL 7035)

Andere kleuren op aanvraag

EPOXY

Peran STB Compact (3-4 mm)

2-componenten, decoratieve licht gestructureerde kwartsvloer op epoxy basis.

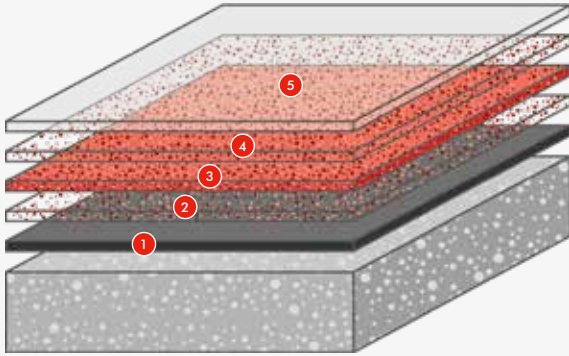

GEBRUIK

- Dienstensector: gebieden met veel verkeer die bestand moeten zijn tegen schokken en een duurzame en esthetische afwerking vereisen.

EIGENSCHAPPEN

- Decoratief
- Zeer hoge mechanische sterkte
- Duurzaam

ANTISLIP

SRV-classificatie 5

ONTWERP	PRODUCTBESCHRIJVING
1 Primer	Peran STC of Hydraseal DPM (0,3-0,5kg/m ²)
2 Hechtlaag	Gekleurd kwartzand 1,2/1,8mm (0,5kg/m ²)
3 2e grondlaag	Peran STC (1,6kg/m ²) + Peran STC filler (1,7kg/m ²) / + kleurkwarts 0,6-1,2 mm 1,7 kg p/m ² (verbruik 5kg /m ²)
4 Instrooiing	Gekleurd kwartzand 0,6/1,2mm (3kg/m ²)
5 Topcoat	Peran STC (0,15kg/m ²)



Blauw 7200 Crème 7700 Geel 7400 Groen 7300 Grijs 7100



Grijs 7120 Grijs 7600 Rood 7500 Blauw 7750 Grijs 7700

EPOXY

Monepox Corafloor (5-9 mm)

4-componenten, zelfnivellerende, oplosmiddelvrije epoxygietsvloer.

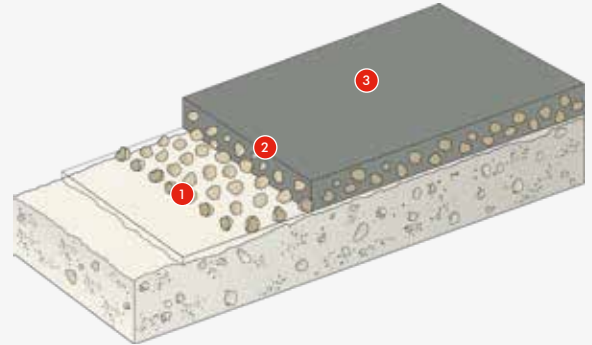

GEBRUIK

- Intensief industrieel gebruik.

EIGENSCHAPPEN

Zeer goede slijtvastheid
Hoge chemische weerstand
Uitstekende zelfnivellerende eigenschappen

CLASSIFICERING

ONTWERP	PRODUCTBESCHRIJVING
1 Primer	Monepox SG Primer (0.3-0.5kg/m ²) + Kwartzand 0.4/0.8mm (0.3kg/m ²)
2 Gietlaag	Corafloor (10 kg /pm2 bij 5 mm)
3 Instrooiing	Optioneel: bestrooien met silicium carbide (10-50g/m ²)

RAL-kleuren op aanvraag

EPOXY

Monepox Cove Mix en Cove Mix (F) (5 mm tot 2.5 cm)

2-componenten, oplosmiddelvrije epoxymortel. Verkrijgbaar in standaard of (F)=fijne vulstoffen.

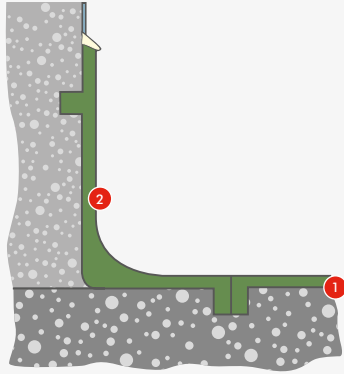

GEBRUIK

- Ideaal voor plinten, **kleine reparaties** en gbrengen.

EIGENSCHAPPEN

- Multifunctionele plint-&
- Gemakkelijk aan te brengen

CLASSIFICERING

ONTWERP

PRODUCTBESCHRIJVING

1	Primer	Monepox SG Primer (0,3-0,5kg/m ²)
2	Afwerklaag	Aanbrengen van Covemix op de verse primer (2kg/m ² /mm dikte)

PU

Peran Comfort (2 mm)

2-componenten alifatische polyurethaan gietlaag, oplosmiddelvrij, zelfnivellerend, met matte of zijdeglans afwerking.

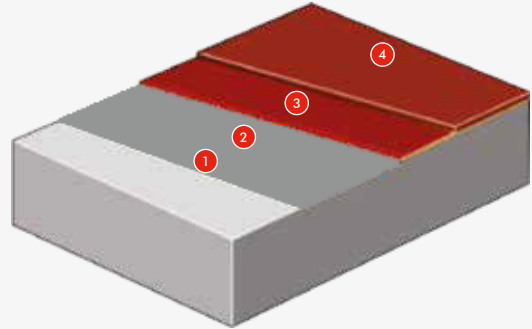

GEBRUIK

- Voetgangersgebieden met druk verkeer: kantoren, winkels, winkelcentra, restaurants, ziekenhuizen, scholen, etc.

EIGENSCHAPPEN

- Zelf-egaliserend
- Goede mechanische, chemische en UV-bestendigheid
- Oplosmiddelvrij en reukarm tijdens het aanbrengen
- Comfortabel om op te lopen

ANTISLIP

SRV-classificatie 4

ONTWERP

PRODUCTBESCHRIJVING

1	Primer	Peran STC of Hydraseal DPM (0,3-0,5kg/m ²)
2	Optionele nivellering	Uitvlakken met Peran STC + Peran SLC Filler
3	Gietlaag	Peran Comfort (2,6kg/m ² voor 2mm dikte of 3,9kg/m ² voor 3mm dikte)
4	Topcoat	Flowseal PU mat (Ultra) 0,12 kg voor 2 lagen

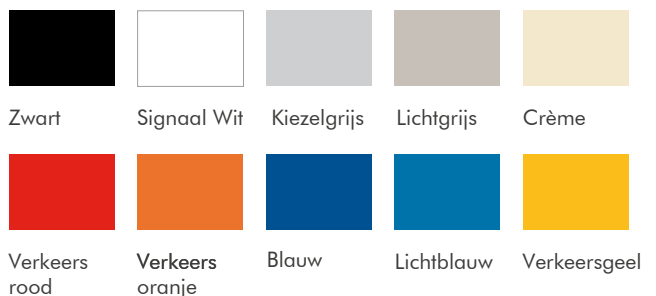

PU

Flowshield Comfort (1,5-2,5 mm)

2-componenten, zelfnivellerende, flexibele, oplosmiddelvrije, aromatische polyurethaan gietvloer.

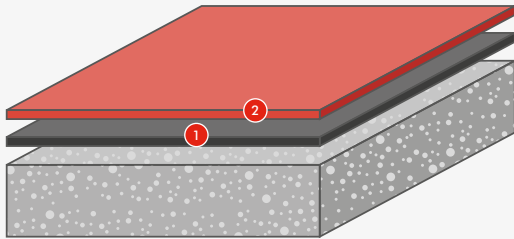

GEBRUIK

- Voetgangers en vorkheftruckverkeer in werkplaatsen of verpakkingsruimten en parkeergarages

EIGENSCHAPPEN

- Flexibel
- Kan op asfalt worden aangebracht
- Gemakkelijk schoon te maken
- Goede chemische weerstand

ANTISLIP

ONTWERP	PRODUCTBESCHRIJVING
1 Primer	Protop 1000, Peran STC of Hydraseal DPM (0,3-0,5kg/m ²) • Op gecoate oppervlakken: Flowprime LXP (0,3-0,5kg/m ²)
2 Gietlaag	Flowshield LXP Soft 3kg/2mm laagdikte/ 4,5 kg 3 mm 3,8 kg /2,5mm laagdikte



Grijs Beige Middelgrijs Bosgroen onkergrijs



Tegelrood

PU

Flowshield CHD (2-3 mm)

Aromatische polyurethaan coating, 3-componenten, semi-taai elastisch, oplosmiddelvrij.

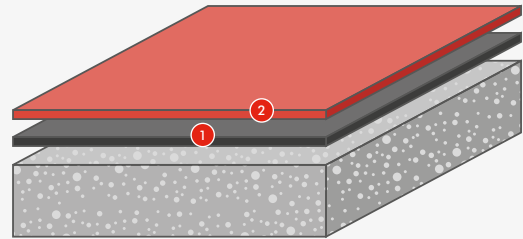

GEBRUIK

- Werk- of opslagruimten met veel verkeer

EIGENSCHAPPEN

- Perfect zelfnivellerend
- Chemische weerstand
- Flexibeler dan epoxy's
- Kan op asfalt worden aangebracht

ANTISLIP

Instelbaar

ONTWERP	PRODUCTBESCHRIJVING
1 Primer	Peran STC, Hydraseal DPM of Flowprime LXP (0,3-0,5kg/m ²)
2 Gietlaag	Flowshield LXP 2,3 kg /1,5 mm laagdikte 3,8 kg /2,5 mm laagdikte



Grijs Beige Middelgrijs Smaragd groen Geel



Tegelrood

PU

Monopur CF (12-15 mm)

Flexibele 4-componenten polyurethaan mortelvloer met rubbergranulaat.

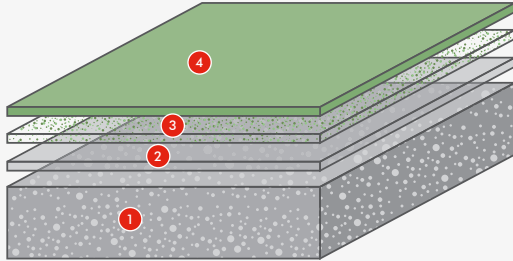

GEBRUIK

- Koe-en paardenstallen
- Melkcaroussels
- Dierenverblijven
- wasplaatsen

EIGENSCHAPPEN

- Polyurethaan mortelvloer met rubbergranulaat
- Flexibel en zacht
- Absorbeert schokken en geluid
- Chemisch resistent

CLASSIFICERING

ONTWERP	PRODUCTBESCHRIJVING
1 Primer	Monepox SG primer (0,3-0,5 kg /m ²)
2 Instrooiing	Natuurlijk kwartszand 1-2 mm
3 Eindlaag	Mortellaag Monopur CF (23 kg /m ² @ 15 mm laagdikte)

PU

Deckshield ID (2-3 mm)

2-componenten, flexibele, oplosmiddelvrije polyurethaancoating met glanzende afwerking.

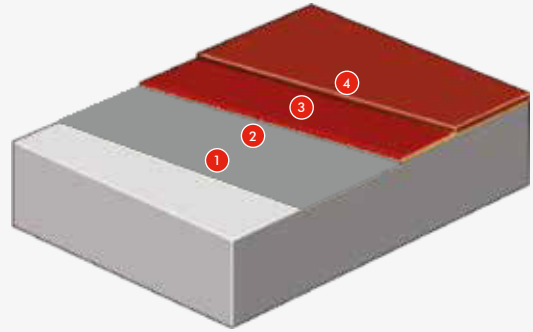

GEBRUIK

- Vloeren van parkeergarages voor zwaar verkeer, industrie, bescherming van structuren (trappen en verdiepingen)

EIGENSCHAPPEN

- Toepassing op beton of asfalt
- Weerstand tegen scheurvorming
- Esthetisch aantrekkelijk
- Uitstekend bestand tegen abrasie
- Antislip

ANTISLIP

Instelbare mate van antislip

ONTWERP	PRODUCTBESCHRIJVING
1 Primer	Peran STC of Hydraseal DPM (0,3-0,5kg/m ²)
2 Gietlaag	Deckshield SF (1-1,5kg/m ²)
3 Instrooiing	Instrooi materiaal voor antislip kwartszand 0,3-0,8 mm (2,5 kg/m ²)
4 Topcoat	Deckshield Finish (0,6-0,8 kg/m ²) + Optionele UV-afwerking: Deckshield Topcoat (0,15 kg/m ²)



Geel Donkergrijs Middelgrijs Bosgroen Tegellood



Blauw

PU

Deckshield ED (4 mm)

2-componenten, flexibele, oplosmiddelvrije polyurethaan gietvloer met waterdicht, scheuroverbruggend membraan en glanzende afwerking.

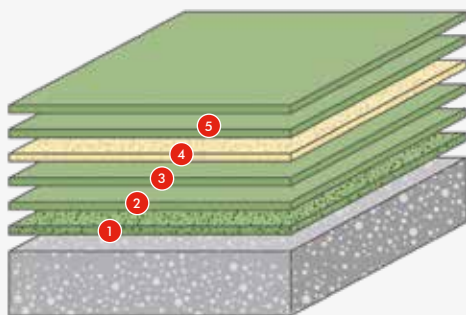

GEBRUIK

- Buitendecken in drukbezochte parkeergarages

EIGENSCHAPPEN

- Extra bescherming voor parkeergaragevloeren
- Hechting aan beton of asfalt
- Weerstand tegen scheurvorming
- Esthetisch aantrekkelijk
- Uitstekend bestand tegen abrasie
- Antislip

ANTISLIP

Instelbare mate van antislip

ONTWERP	PRODUCTBESCHRIJVING	
1	Primer	Optioneel: Hydraseal DPM (0,3-0,5kg/m ²)
2	Gietlaag	Deckshield SF (1-1,5kg/m ²)
3	Membraan laag	Deckshield Elastomeer Membraan (1,2kg/m ²)
4	Instrooiing	Deckshield SF (0,7kg/m ²), met kwartszand bestrooiing 0,4-0,8mm of 0,7-1,3mm (2,5kg/m ²)
5	Topcoat	Deckshield Finish (0,6-0,8 kg/m ²) + Optionele uv-afwerking: Deckshield Topcoat (0,15 kg/m ²)



Geel Donkergrijs Middलगrijs Bosgroen Tegelrood



Blauw

PU

Hermapur 2700/2701 (8-12 mm)

UV-stabiel, alifatisch polyurethaan bindmiddel voor decoratieve vloerafwerkingen in gekleurd kwarts of natuursteen (grind).

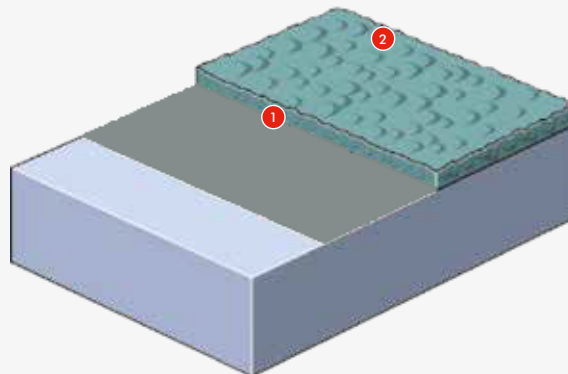

GEBRUIK

- Steentapijt voor terrassen, balkons, looppaden, zwembaddekken

EIGENSCHAPPEN

- Gebruik buiten en binnen
- UV-stabiel
- Zonder oplosmiddelen
- Goede chemische weerstand

ANTISLIP

Instelbaar

ONTWERP	PRODUCTBESCHRIJVING	
1	Primer	Monepox SG Primer (0,3-0,5kg/m ²) met optionele kwartszand bestrooiing 0,7-1,2 1 kg/m ²)
2	Afwerklaag	Bindmiddel/gekleurde grindmix 20kg m ² / 10mm laagdikte



Transparant

Monopur Industry SL (2-3 mm)

Polyurethaan cementmortel, zelfnivellerend, oplosmiddelvrij.

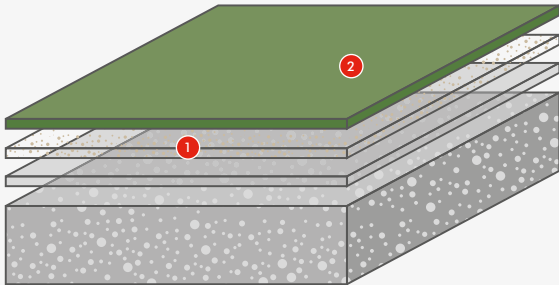

GEBRUIK

- Vloerafwerking met goede thermische, mechanische en chemische weerstand, geschikt voor gebruik in de voedingsindustrie

EIGENSCHAPPEN

- Goede chemische weerstand
- Waterdicht en niet-poreus
- Geringe geur bij toepassing

ANTISLIP

Instelbaar

ONTWERP

PRODUCTBESCHRIJVING

1 Primer	Monopur Industry Primer (0,3-0,5kg/m ²), met optionele kwartzand bestrooiing 1/1,8mm (0,15kg/m ²)
2 Gietlaag	Monopur Industry SL (4,5kg/m ²)



Vaalgeel Crème Groen Grijs Rood

Monopur Industry SL 4 mm (4 mm)

Polyurethaan cementmortel, zelfnivellerend, oplosmiddelvrij.

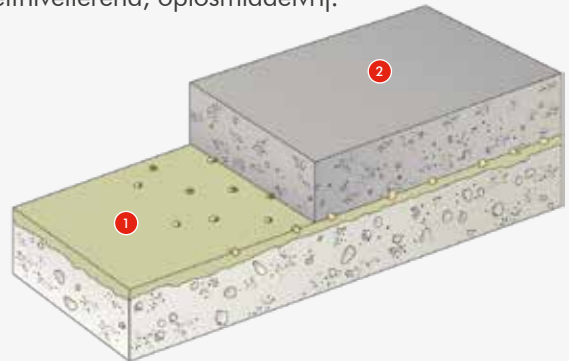

GEBRUIK

- Vloerafwerking met goede thermische, mechanische en chemische weerstand, geschikt voor gebruik in de voedingsindustrie.

EIGENSCHAPPEN

- Goede chemische weerstand
- Waterdicht en niet-poreus
- Geringe geur bij toepassing
- Uitstekende nivellerende eigenschappen
- Goede mechanische weerstand

ANTISLIP

Instelbaar

ONTWERP

PRODUCTBESCHRIJVING

1 Primer	Monopur Industry Primer (0,3-0,5 kg/m ²), met optionele kwartzand bestrooiing 1/1,0,3-0,8 mm (0,15kg/m ²)
2 Gietlaag	Monopur Industry SL (8 kg/m ²)



Oker Crème Groen Rood Grijs

Flowfresh MF (4-6 mm)

Polyurethaan cementmortel, zelfnivellerend, oplosmiddelvrij.

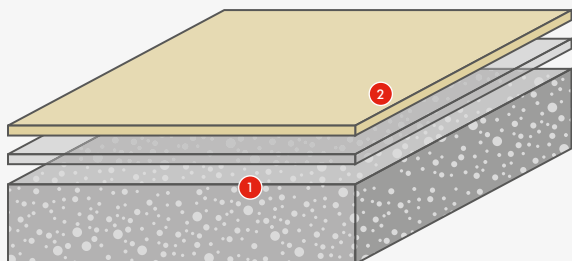

GEBRUIK

- HACCP Internationaal gecertificeerde vloerafwerking met goede thermische, mechanische en chemische weerstand, geschikt voor gebruik in de voedingsverwerkende industrie.

EIGENSCHAPPEN

- Goede chemische weerstand
- Waterdicht en niet-poreus
- Geringe geur bij toepassing
- Antimicrobiële Polygiene® toevoeging
- Gemakkelijk schoon te maken
- Zeer goede mechanische weerstand

ANTISLIP

EN 13036-4 droog >40 laag slippotentieel

ONTWERP

ONTWERP	PRODUCTBESCHRIJVING
1 Primer	Optioneel: Hydraseal DPM (0,5 kg/m ²) of Flowfresh MF schraaplaag
2 Gietlaag	Flowfresh MF (7,6 kg/m ² voor 4mm dikte)



Oker Crème Mosterd Rood Groen



Middelgrijs

Monopur Industry SL/BC (4-5 mm)

Polyurethaan cementmortel, zelfnivellerend, oplosmiddelvrij, antislip.

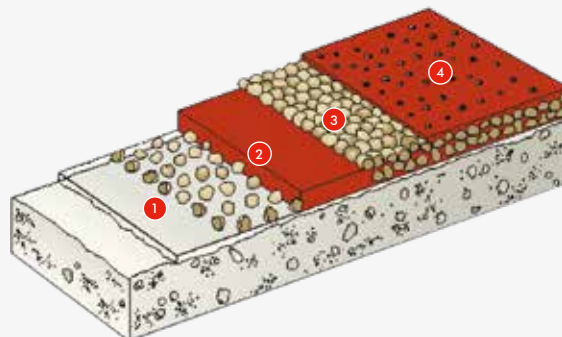

GEBRUIK

- Vloerafwerking met goede thermische, mechanische en chemische weerstand, geschikt voor gebruik in de voedingsverwerkende industrie.

EIGENSCHAPPEN

- Goede chemische weerstand
- Waterdicht en niet-poreus
- Geringe geur bij toepassing
- Uitstekende vloeibaarheid
- Goede mechanische weerstand
- Antislip

ANTISLIP

Classificatie R12-R13

ONTWERP

ONTWERP	PRODUCTBESCHRIJVING
1 Primer	Monopur Industry Primer (0,3-0,5 kg/m ²), met optionele kwartzand bestrooiing 1/1, 0,3-0,8 mm (0,15 kg/m ²)
2 Gietlaag	Monopur Industry SL/BC 2 mm 4-5 kg /m ²
3 Instrooiing	Mandurax 0,3/0,8 mm, of kwartzand 0,7/1,2mm, of Mandurax 0,6/1,5 mm (3,5kg/m ²), afhankelijk van de gewenste slipweerstand
4 Topcoat	Monopur Industry Topcoat (0,6-0,8kg/m ²)



Oker Crème Groen Rood Grijs

Flowfresh SR (5-6 mm)

Polyurethaan cementmortel, zelfnivellerend, oplosmiddelvrij, antislip.

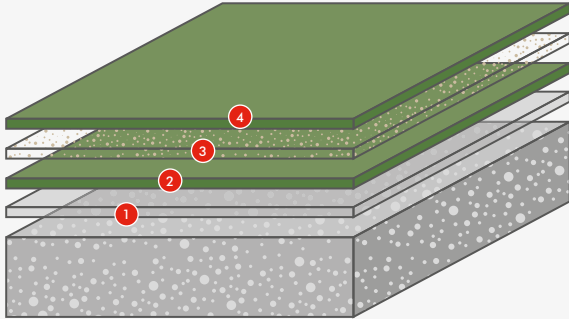

GEBRUIK

• HACCP Internationaal gecertificeerde vloerafwerking met goede thermische, mechanische en chemische weerstand, geschikt voor gebruik in de voedingsverwerkende industrie.

EIGENSCHAPPEN

- Goede chemische weerstand
- Waterdicht en niet-poreus
- Geringe geur bij toepassing
- Antimicrobiële Polygiene® toevoeging
- Gemakkelijk schoon te maken
- Zeer goede mechanische weerstand
- Antislip

ANTISLIP

EN 13036-4 droog >40 laag slippotentieel

ONTWERP	PRODUCTBESCHRIJVING
1 Primer	Optioneel: Hydraseal DPM (0,5kg/m ²) of Flowfresh MF schraaplaag
2 Gietlaag	Flowfresh MF (7,6 kg/m ² voor 4mm dikte)
3 Instrooiing	Kwartzand 0,7/1,2mm (4-5kg/m ²)
4 Topcoat	Flowfresh SR Coating (0,8kg/m ²)

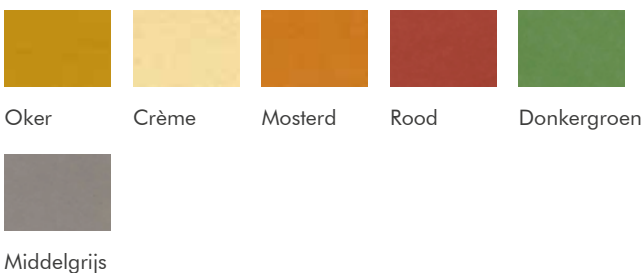

Flowfresh SRQ (5-6 mm)

Zelfnivellerende, oplosmiddelvrije, polyurethaan cementmortel met gekleurd kwartzand en transparante epoxy afwerking.

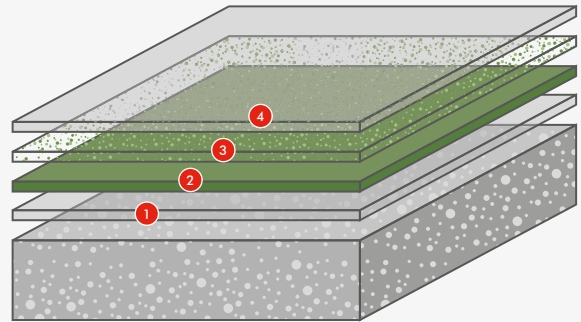

GEBRUIK

• HACCP Internationaal gecertificeerde vloerafwerking met goede thermische, mechanische en chemische weerstand, geschikt voor gebruik in de voedingsverwerkende industrie.

EIGENSCHAPPEN

- Goede chemische weerstand
- Waterdicht en niet-poreus
- Geringe geur bij toepassing
- Antimicrobiële Polygiene® toevoeging
- Gemakkelijk schoon te maken
- Zeer goede mechanische weerstand
- Esthetisch aantrekkelijk

ANTISLIP

BS 7976-2 droog >40 laag slippotentieel

ONTWERP	PRODUCTBESCHRIJVING
1 Primer	Flowfresh primer (0,3-0,5kg/m ²) of schraaplaag MF (1,5 -2kg /m ²) Optioneel Hydraseal DPM (0,3-0,5 kg /m ²)
2 Gietlaag	Flowfresh MF (7,6 kg/m ²)
3 Instrooiing	Kwartzand 0,7/1,2mm (4kg/m ²)
4 Topcoat	Peran STC (0,4-0,6kg/m ²) afhankelijk van de gewenste textuur



Flowfresh ESD MF (6-9 mm)

Polyurethaan cementmortel, zelfnivellerend, oplosmiddelvrij, antistatisch.

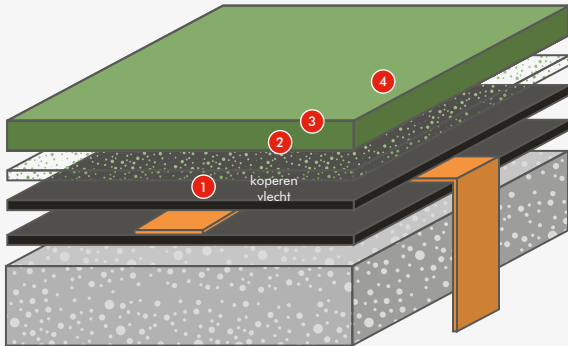

GEBRUIK

- HACCP Internationaal gecertificeerde vloerafwerking met goede thermische, mechanische en chemische weerstand, geschikt voor gebruik in de voedingsverwerkende industrie.

EIGENSCHAPPEN

- Goede chemische weerstand
- Waterdicht en niet-poreus
- Geringe geur bij toepassing
- Antimicrobiële Polygiene® toevoeging
- Gemakkelijk schoon te maken
- Zeer goede mechanische weerstand
- Antistatisch (BS2050)

ANTISLIP

SRV-classificatie 4

ONTWERP	PRODUCTBESCHRIJVING
1 Primer	Hydraseal DPM (0,5kg/m ²) of schraplaag Flowfresh MF
2 Gietlaag	Koperband + Peran ESD Primer (0,4kg/m ²)
3 Instrooiing	Geleidend instrooi materiaal 50 (2kg/m ²)
4 Eindlaag	Flowfresh ESD MF (9kg/m ²)



Flowfresh RT (6 mm)

Polyurethaan cementmortel, oplosmiddelvrij.

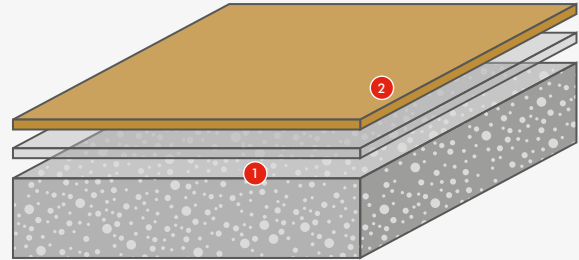

GEBRUIK

- HACCP Internationaal gecertificeerde vloerafwerking met zeer hoge thermische, mechanische en chemische weerstand, geschikt voor gebruik in de voedingsverwerkende industrie.

EIGENSCHAPPEN

- Zeer goede chemische bestendigheid
- Geringe geur bij toepassing
- Antimicrobiële Polygiene® toevoeging
- Gemakkelijk schoon te maken
- Zeer goede mechanische weerstand en slagvastheid

ANTISLIP

EN 13036-4 droog >40 laag slippotential

ONTWERP	PRODUCTBESCHRIJVING
1 Primer	Optioneel: Hydraseal DPM of Flowfresh Primer (0,3-0,5kg/m ²)
2 Eindlaag	Flowfresh RT (13kg/m ² voor 6mm dikte; of 19kg/m ² voor 9mm dikte)



Oker Crème Mosterd Rood Groen



Middelgrijs

Flowfresh HF (6-9 mm)

Polyurethaan cementmortel, oplosmiddelvrij, troffelbaar.

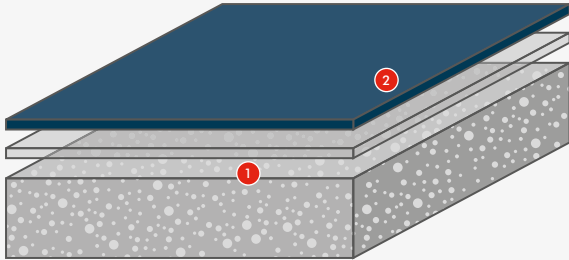

GEBRUIK

- HACCP Internationaal gecertificeerde vloerafwerking met zeer hoge thermische, mechanische en chemische weerstand, geschikt voor gebruik in de voedingsverwerkende industrie.

EIGENSCHAPPEN

- Temperatuurbestendigheid tot +120°C (9mm dik)
- Zeer goede chemische bestendigheid
- Geringe geur bij toepassing
- Antimicrobiële Polygiene® toevoeging
- Gemakkelijk schoon te maken
- Zeer goede mechanische weerstand en slagvastheid

ANTISLIP

EN 13036-4 droog >40 laag slippotentieel

ONTWERP

1 Primer

PRODUCTBESCHRIJVING

Optioneel: Hydraseal DPM of Flowfresh Primer (0,3-0,5kg/m²)

2 Eindlaag

Flowfresh HF (13kg/m² voor 6mm dikte; of 19kg/m² voor 9mm dikte)



Oker Crème Mosterd Rood Groen



Middelgrijs

Flowfresh plintmortel (3 mm-4 cm)

4-componenten, oplosmiddelvrije, polyurethaanplintmortel.

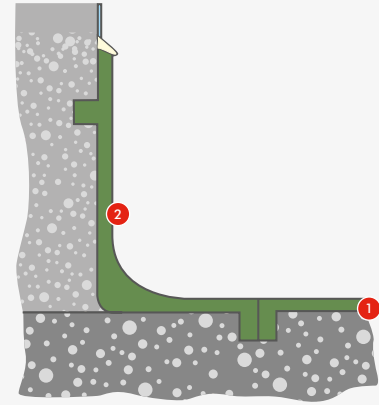

GEBRUIK

- Voor het maken van plinten en opstanden op verticale delen van met Flowfresh behandelde structuren.

EIGENSCHAPPEN

- Weinig geur
- Zorgt voor een naadloze vloer
- Hoge chemische bestendigheid
- Thermische weerstand vergelijkbaar met het systeem toegepast op de ondergrond

ANTISLIP

ONTWERP

1 Primer

PRODUCTBESCHRIJVING

Flowfresh Primer (0,3 -0,5 kg/m²)

2 Hechtlaag

Flowfresh HF COVE (nat-in-nat toepassing op niet-uitgeharde primer) (plintmortel)



Mosterd Rood Groen Middelgrijs

Mondeco Rapide (8-10 mm)

PUMA Terrazzo Systeem.

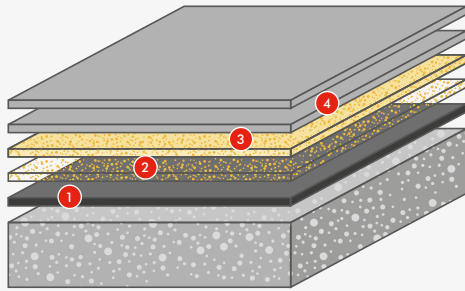

GEBRUIK

- Druk bezochte ruimten met hoge esthetische eisen: winkelcentra, lobby's, luchthavens.

EIGENSCHAPPEN

- Snelle toepassing en inbedrijfstelling
- Weerstand tegen scheurvorming
- Esthetisch
- UV-bestendigheid
- Goede slijtvastheid
- Hoge duurzaamheid
- Gemakkelijk onderhoud en reiniging

CLASSIFICERING

KIWA Din 51130 :R10

ONTWERP	PRODUCTBESCHRIJVING
1 Primer	Flowfast Primer (0,5kg/m ²), met kwartzand 0,7/1,2mm (0,5kg/m ²)
2 Gietlaag	Mondeco Rapide Mortel (22-24kg/m ²), applicatie in 10mm, schuren op 8mm
3 Vulmiddel	Mondeco Rapide Grout vulmiddel (0,08kg/m ²)
4 Topcoat	Mondeco Quick Sealer (50 gr/m ² /laag; minimaal 2-3 lagen)

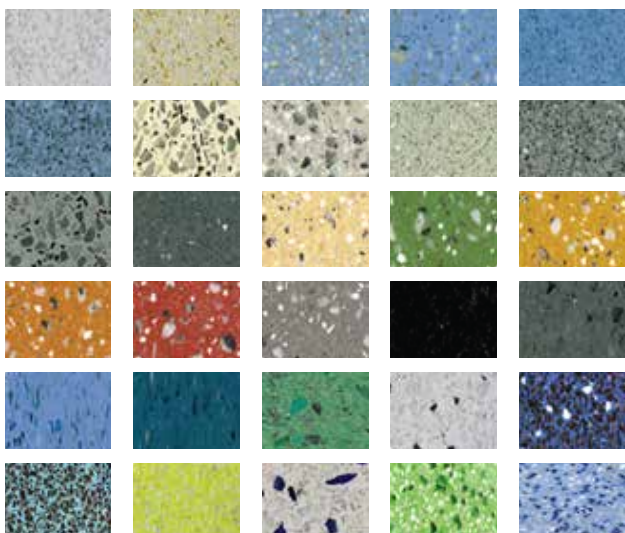

Deckshield Rapide EDF

(7 mm nominaal)

MMA vloersysteem volledig ingelegd met weefsel voor toepassing op topdekken van parkeergarages.

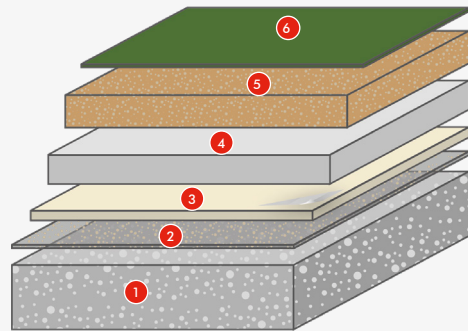

GEBRUIK

- Topdekken van parkeergarages
- Excellent scheuroverbruggend

EIGENSCHAPPEN

- Sneluithardend
- Scheuroverbruggend
- Afwerking boven bewoonde gedeelten
- UV bestendig
- Korte installatietijd
- Volledig versterkt

CLASSIFICERING

EN 1504-2 klasse B4.2 bij -20 graden

ONTWERP	PRODUCTBESCHRIJVING
1 Primer	Deckshield Rapide Standard Primer/Damp Primer (0,3-0,5kg/m ²)
2 Instrooiing	Natuurlijk kwartzand 0,3 kg /m ²
3 Membraanlaag + weefsel	Deckshield Rapide Membrane minimaal 1,6 kg / m ² (voor 1,02m ² weefsel inbedding)
4 Gietlaag	Deckshield Rapide Flexible Binder met SNL filler 2,0 kg/m ² gemengd met SNL filler 5 kg p/m ²
5 Instrooiing	Natuurlijk kwartzand 0,6-1,2 mm 6,5-7 kg/m ²
6 Toplaag	Deckshield Rapide Topcoat 0,6-0,7kg/m ² in 1 of 2 lagen

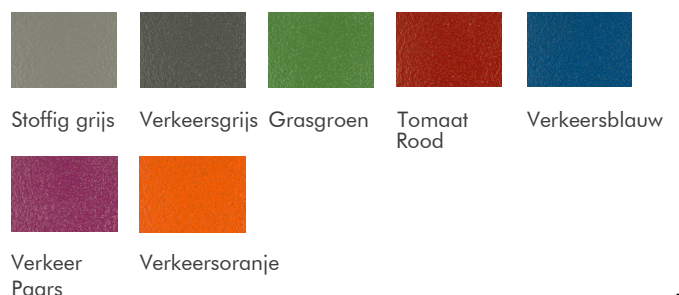

Deckshield Rapide ED1

(4 mm nominaal)

MMA vloersysteem voor toepassing op topdekken van parkeergarage.

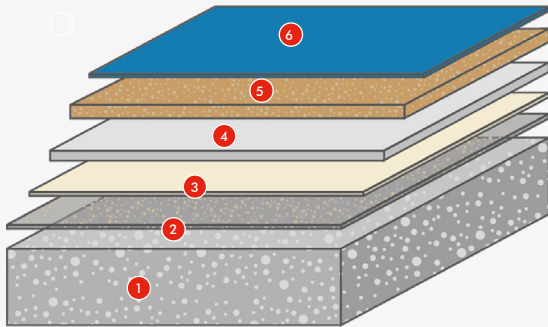

GEBRUIK

- Topdekken van parkeergarages
- Buitenexpositie

EIGENSCHAPPEN

- Sneluithardend
- Scheuroverbruggend
- UV bestendig
- Korte installatietijd
- Chemisch resistent

CLASSIFICERING

OS11a / EN 1504-2 gecertificeerd

Deckshield Rapide ED2

(5 mm nominaal)

MMA vloersysteem voor toepassing op topdekken van parkeergarages.

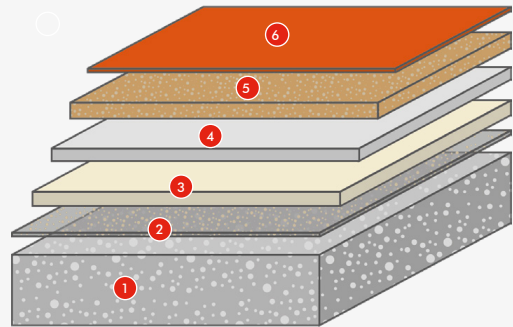

GEBRUIK

- Topdekken van parkeergarages
- Buitenexpositie

EIGENSCHAPPEN

- Sneluithardend
- Scheuroverbruggend
- UV bestendig
- Korte installatietijd
- Chemisch resistent

CLASSIFICERING

EN 1504-2

ONTWERP	PRODUCTBESCHRIJVING
1 Primer	Deckshield Rapide Standard Primer/Damp Primer (0,3-0,5kg/m ²)
2 Instrooiing	Natuurlijk kwartsand 0,3 kg /m ²
3 Membraanlaag	Deckshield Rapide Membrane 1,2 kg/m ² (totaal 1 of 2 lagen)
4 Gietlaag	Deckshield Rapide Flexible Binder met SNL filler 0,8 kg/m ² gemengd met SNL filler 1,2 kg p/m ²
5 Instrooiing	Natuurlijk kwartsand 0,6-1,2 mm 2,5-3 kg/m ²
6 Toplaag	Deckshield Rapide Topcoat 0,6-0,7kg/m ² in 1 of 2 lagen



Stoffig grijs Verkeersgrijs Grasgroen Tomaat Rood Verkeersblauw



Verkeer Paars Verkeersoranje

ONTWERP	PRODUCTBESCHRIJVING
1 Primer	Deckshield Rapide Standard Primer/Damp Primer (0,3-0,5kg/m ²)
2 Instrooiing	Natuurlijk kwartsand 0,3 kg /m ²
3 Membraanlaag	Deckshield Rapide Membrane 2,6 kg/m ² (in 1 laag)
4 Gietlaag	Deckshield Rapide Flexible Binder met SNL filler 1,0 kg/m ² gemengd met SNL filler 1,5 kg p/m ²
5 Instrooiing	Natuurlijk kwartsand 0,6-1,2 mm 3,5-4 kg/m ²
6 Toplaag	Deckshield Rapide Topcoat 0,6-0,7kg/m ² in 1 of 2 lagen



Stoffig grijs Verkeersgrijs Grasgroen Tomaat Rood Verkeersblauw



Verkeer Paars Verkeersoranje

Flowfast Terrosso (3 mm)

MMA vloerafwerking, die esthetiek en mechanische weerstand tegen verkeer combineert.

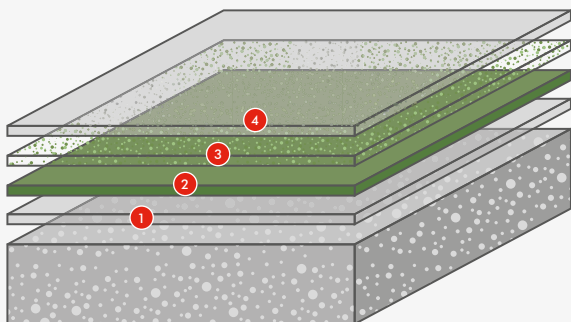

GEBRUIK

- Druk bezochte ruimten met hoge esthetische eisen: winkelcentra, lobby's, luchthavens
- Industriële omgeving met gemiddelde belasting.

EIGENSCHAPPEN

- Snel in gebruik te nemen
- Esthetisch
- Veel decoratieve mogelijkheden
- Uitstekende krasbestendigheid
- Gemakkelijk schoon te maken

ANTISLIP

CSTB-prestatieclassificatie
P/M:2-3-2-4 - P/C:3-3-3-3-2-0-1-3-3

ONTWERP	PRODUCTBESCHRIJVING
1 Primer	Flowfast 101 Standaard Primer (0,3-0,5 kg/m ²), met kwartzand 0,4/0,8mm (0,5kg/m ²)
2 Gietlaag	Flowfast 205 Standaard Bindmiddel (1,2 kg/m ²) + SNL vulstof (2,4 kg/m ²) + 3% pigment per m ²
3 Instrooiing	Instrooiing vol en zat met kleurvlokken (flakes)(1 kg/pm ²)
4 Topcoat	Flowfast 304 Standaard Seal in 1-3 lagen (maximaal 075kg/m ² in totaal)



Dali Van Gogh Picasso Klimt Renoir



Matisse Monet Michelangelo Da Vinci Rembrandt

Flowfast BC (4-5 mm)

MMA-vloeren, bestand tegen slijtage en zwaar verkeer.

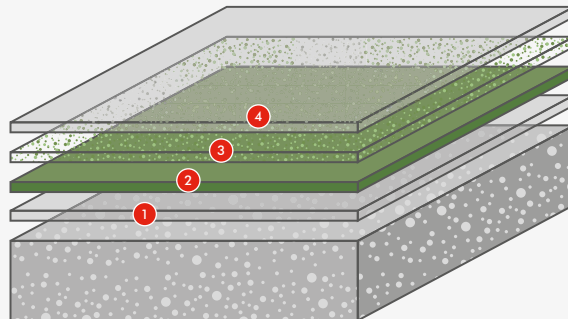

GEBRUIK

- Droge of natte oppervlakken: centrale keukens, wasserijen, restaurants, technische ruimten, verpakingsruimten.

EIGENSCHAPPEN

- Snelle implementatie en inbedrijfstelling
- Antislip
- Bestand tegen vele chemicaliën en voedingsmiddelen
- Uitstekende krasbestendigheid

ANTISLIP EN CLASSIFICERING

CSTB-prestatieclassificatie
P/M:3-3-3-4 - P/C:3-3-3-3-2-0-1-3-3

ONTWERP	PRODUCTBESCHRIJVING
1 Primer	Flowfast 101 Standaard Primer (0,3-0,5 kg/m ²), met kwartzand 0,4/0,8mm (0,5kg/m ²)
2 Gietlaag	Flowfast 205 Standaard Bindmiddel (1,5 kg/m ²) + SNL Vulstof (3 kg/m ²)
3 Instrooiing	Vol en zat instrooien met gekleurd of natuurlijk kwartzand 0,7/1,2mm (3 tot 4 kg/m ²)
4 Topcoat	Flowfast 304 Standaard Seal in 1 tot 2 lagen (0,6 tot 0,8 kg/m ² in totaal)



Geel Groen Grijs 7100 Grijs 7120 Grijs 7600



Rood Blauw Grijs 7700

Flowfast TR (4-6 mm)

MMA troffelbare vloerafwerking met gladde afwerking.

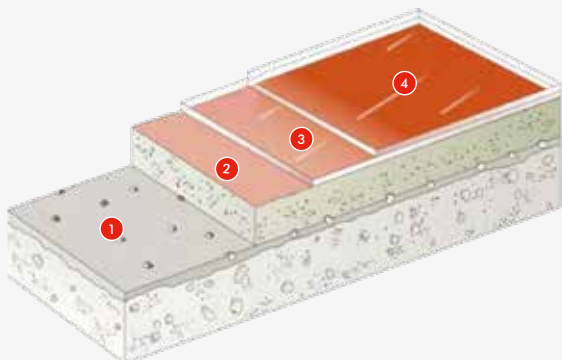

GEBRUIK

- Systeem aanbevolen voor industrievloeren met middelzwaar tot zwaar verkeer, met hoge mechanische belastingen, en die snel weer in gebruik moeten kunnen worden genomen.

EIGENSCHAPPEN

- Snelle implementatie en inbedrijfstelling
- Hoge chemische en thermische weerstand
- Schokbestendig

ANTISLIP

ONTWERP

PRODUCTBESCHRIJVING

1 Primer	Flowfast 101 Standaard Primer (betondrager) of 107 (metalen of tegeldragers) (0,3-0,5 kg/m ²), met kwartsand 0,3/0,7mm (0,5kg/m ²)
2 Hechtlaag	Flowfast 205 Standaard Bindmiddel (2kg/m ²)
3 Instrooiing	Gekleurd kwartsand 0,3-1,2mm (6kg/m ²)
4 Topcoat	Flowfast 305 in 2 lagen (0,4-0,5 kg/m ² in totaal)



Zwart Blauw Groen Grijs Rood



Geel Wit

Flowfast F1 Mortar (LT) (4-120 mm)

2-componenten, oplosmiddelvrije, snelle MMA mortel. Verkrijgbaar in LT-versie voor toepassing bij temperaturen onder het vriespunt.

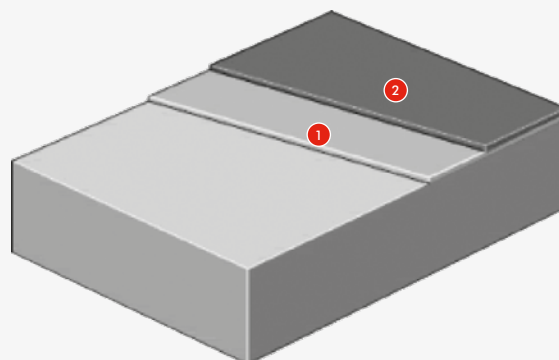

GEBRUIK

- Voor het herstellen of volledig herprofiëren van betonnen ondergronden, of het herstellen van voegen.

EIGENSCHAPPEN

- 2-componenten
- Snel aan te brengen en in gebruik te nemen
- Zwaar verkeer mogelijk na 1 uur
- Kan worden gebruikt in extreme situaties (lage temperaturen, weinig tijd voor onderhoud)
- Gladde afwerking
- Veelzijdig inzetbaar
- LT-versie: toepasbaar bij lage temperaturen (0 tot -20°C)

ANTISLIP

ONTWERP

PRODUCTBESCHRIJVING

1 Primer	Optioneel: Flowfast 101 Standaard Primer (0,3-0,5kg/m ²) met instrooiing 0,4-0,8mm (0,5kg/m ²)
2 Mortellaag	Flowfast F1 Mortar (verbruik afhankelijk van de dikte)



Donkergrijs

Flowfast F1 Mortar SL (6-50 mm)

2-componenten, oplosmiddelvrije, zelfnivellerende, snelhardende MMA reparatiemortel.

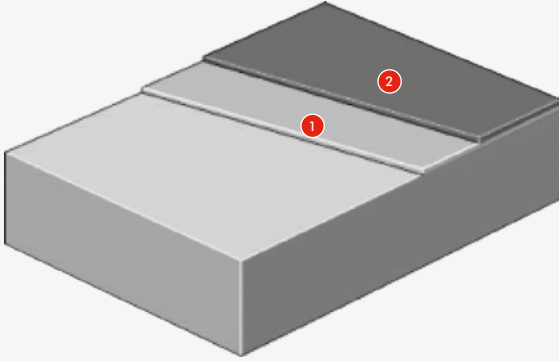

GEbruik

- Voor het herstellen of volledig herprofilen van betonnen ondergronden, of het herstellen van voegen.

EIGENSCHAPPEN

- 2-componenten
- Snelle implementatie en inbedrijfstelling
- Zelfnivellerend, gemakkelijk aan te brengen
- Veelzijdig inzetbaar
- Toepassingsmogelijkheden van 6 mm (puur) tot 25 resp. 50 mm dik, bij toevoeging van kwartzanden (2-8 mm resp. 2-8 en 8-16 mm)

ANTISLIP

ONTWERP	PRODUCTBESCHRIJVING
1 Primer	Optioneel: Flowfast 101 Standaard Primer (0,3-0,5kg/m ²) met bestrooiing 0,4-0,8mm (0,5kg/m ²)
2 Gietlaag	Flowfast F1 Mortar (verbruik afhankelijk van de gewenste laagdikte)



Donkergrijs

Vulkem Quick Balcony (4-5 mm)

Flexibel, sneldrogend waterafdichtend vloersysteem op PUMA basis.

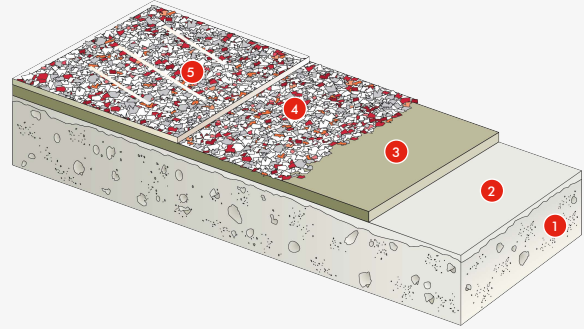

GEbruik

- Terrassen
- Balkons & Galerijen
- Trappenhallen & entrees
- Stadions

EIGENSCHAPPEN

- Toepasbaar bij lage temperaturen
- Flexibel en scheuroverbruggend
- Decoratief en naadloos
- UV bestendig en slijtvast
- Kwarts, kleurvlokken of uni uitvoering mogelijk

CLASSIFICERING

ETA systeem

ONTWERP	PRODUCTBESCHRIJVING
1 Primer	Vulkem Quick Concrete Primer (0,3-0,5 kg /m ²)
2 Instrooiing	Natuurlijk kwartzand 0,3-0,7 mm (0,3 kg /m ²)
3 Membraanlaag	Vulkem Quick Membrane (2,75 kg p/m ²)
4 Instrooiing	± 0,4kg /m ² (3 mm flakes) ± 0,55 kg/m ² (1 mm flakes)
5 Toplaag	Vulkem Quick Clear Sealcoat (0,4 kg/pm ² optioneel 2e laag (0,3 kg)

PRIMERS

Primers zijn over het algemeen gebaseerd op epoxyhars.

Epoxyhars biedt namelijk een goede hechting op de ondergrond.

Het creëren van hechting is niet de enige functie van een primer, welke ook fungeert als een echte 'barrièrelaag' om elke chemische uitwisseling en interactie tussen de ondergrond en de daaropvolgende lagen van de vloer te voorkomen. Een primer moet de overdracht van vocht, oliën en chemicaliën van uit de ondergrond naar de verschillende lagen van het harssysteem voorkomen, maar ook in de andere richting, van het vloeroppervlak naar de ondergrond. Dit verklaart gelijk waarom er weinig primers op basis van polyurethaan zijn. PU is namelijk zeer gevoelig voor 'verzeping'. Met andere woorden: indien vocht vanuit de ondergrond omhoog komt, zal dit waarschijnlijk gaan de PU primer doen gaan opschuimen.

Naast het creëren van hechting en het vormen van een barrière kan een primer soms worden beschouwd als een echt dampscherm. Tot slot kan een primer, afhankelijk van zijn dikte, ook worden gebruikt om oneffenheden in de ondergrond uit te vlakken.



De belangrijkste primers uit het Flowcrete assortiment zijn:

Primer	Formulering	Mono (A) of 2-component (A+B)	Speciaal kenmerk
FLOWPRIME LXP	Polyurethaan	A+B	Toepasbaar bij beton en asfalt
FLOWFAST 101 STANDARD PRIMER	MMA	A	Betonnen drager
FLOWFAST 106 ASPHALT PRIMER	MMA	A	Asfalt drager
FLOWFAST 107 CERAMIC-METAL	MMA	A	Gesloten ondergronden
FLOWFAST 108 DAMP PRIMER	MMA	A	Vochtige ondergronden
PROTOP 1000	Epoxy	A+B	Economisch
HYDRASEAL DPM	Epoxy	A+B	Vochtbestendig (DPM)
PERAN STC	Epoxy	A+B	Bindmiddel van hoge kwaliteit
PERAN EWS	Epoxy	B + deel A van Peran STC	Snelle uitharding
PERAN PRIMER W	Epoxy	A+B	Staal & keramische tegels
PRIMECOAT 100	Epoxy	A+B	Olievervulde ondergronden
PERAN ESD PRIMER	Epoxy	A+B	Geleidende primer
MONEPOX SG PRIMER	Epoxy	A+B	Standaard EP primer
MONEPOX VB PRIMER	Epoxy	A+B	Vochtbestendige primer
MONEPOX CONDUCTIVE PRIMER WB	Epoxy	A+B	Watergedragen geleidende primer

VLOERAFWERKINGEN

Op de voorgaande pagina's zijn de belangrijkste Flowcrete vloerafwerkingssystemen besproken. Deze systemen zijn bestand tegen alle chemische-, thermische- en mechanische belastingen welke in verschillende omgevingen en onder verschillende omstandigheden voorkomen. Het kan echter ook voorkomen dat men een eenvoudige afwerkingslaag wil aanbrengen zonder bijzondere verwachtingen ten aanzien van de weerstand tegen enige vorm van belasting. Op een buitenvloer van beton kan het bijvoorbeeld interessant zijn een eenvoudige aanvullende beschermlaag aan te brengen om vervuiling te voorkomen. In dit soort gevallen biedt het Flowcrete assortiment een reeks aan esthetische PU-afwerkingen. Deze zijn geschikt voor binnen- en buitentoepassingen, kleurloos of gekleurd en uitvoerbaar met een glanzende, zijdeglans of matte afwerking.

De belangrijkste afwerkingen van het Flowcrete-assortiment zijn:

Systeem	Laagdikte	Markten			
		Agrifood	Parkeergarages	Industrie	Dienstverlening
FLOWSEAL PU MAT OF GLANZEND	filmvormend			x	x
MONOPUR TOPCOAT AQ	filmvormend			x	x
FLOWSEAL PU ANTI STAIN	filmvormend			x	x
DECKSHIELD UV TOPCOAT	filmvormend		x	x	
DECKSHIELD FINISH	filmvormend		x		
HERMAPUR 3002	filmvormend	x	x	x	x
HERMAPUR 3006	filmvormend	x	x	x	x



info-nl@cpgeurope.com



www.flowcrete.eu



+31183 56 80 19





Construction Products Group Europe

CPG Europe produceert hoogwaardige bouwmaterialen om de complexe uitdagingen van de hedendaagse bouwsector op te lossen. Met meer dan 1400 medewerkers door heel Europa zijn wij toegewijd om een wereld te kunnen creëren waarin gebouwen en constructies energie besparen, veilig zijn, langer mee gaan en duurzaamheidsnormen overtreffen.

CPG Europe maakt deel uit van RPM International Inc. - een van 's werelds toonaangevende bouwgroepen, zowel in het industriële als in het distributiesegment.

CPG Europe's kernwaarden



Samenwerking



Eerlijkheid & Integriteit



Respect



Inzet



Duurzame ontwikkeling

Europa's leidende merken voor bouwproducten

illbruck

Flowcrete

Nullifire

TREMCO

Vandex

dryvit

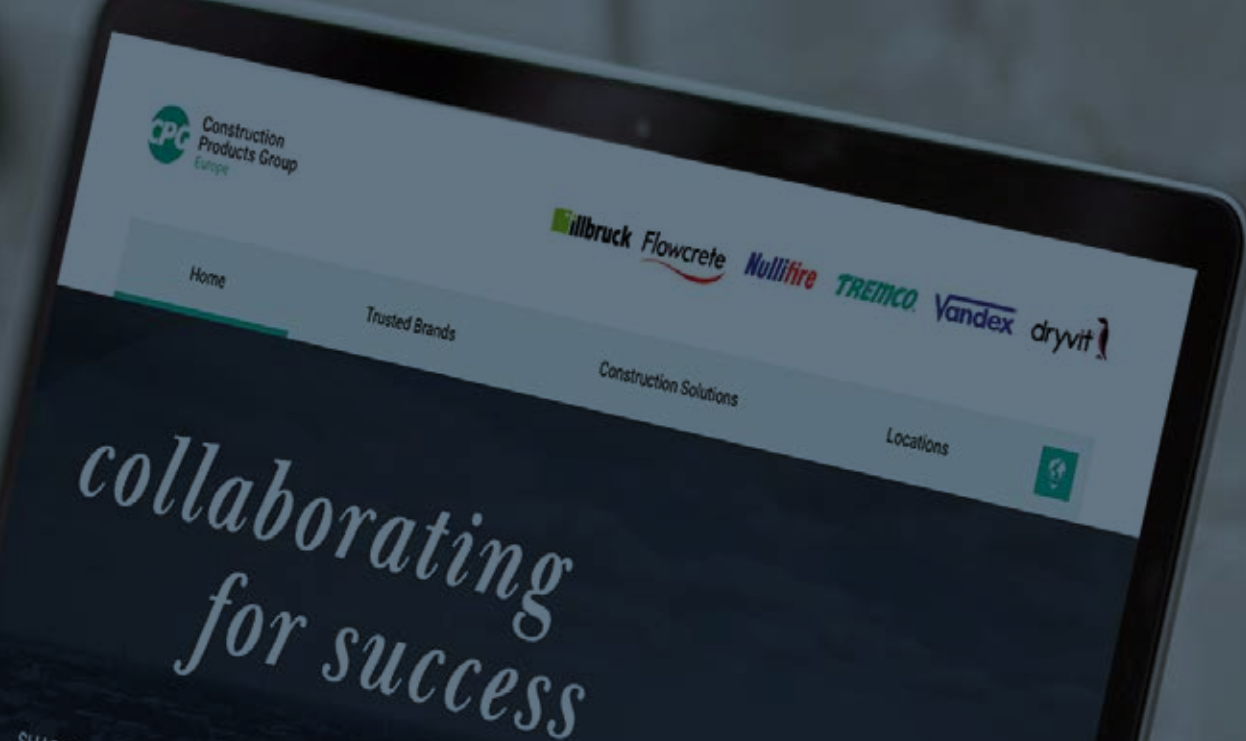

Bouwoplossingen van wereldklasse.

De productmerken van CPG Europe bedienen een breed scala aan bouwtoepassingen. En daarnaast worden ze gecombineerd met specialistische services, ondersteuning en systemen. Producten en diensten die u zelden onder één dak vindt.



Kozijn- en raammontage, gevelconstructie, gevelisolatie- en afwerkingssystemen (EIFS)



Brandwerende staalcoatings, brandwerende afdichtingen



Naadloze harsvloeren, ondervloer systemen voor o.a. in parkeergarages

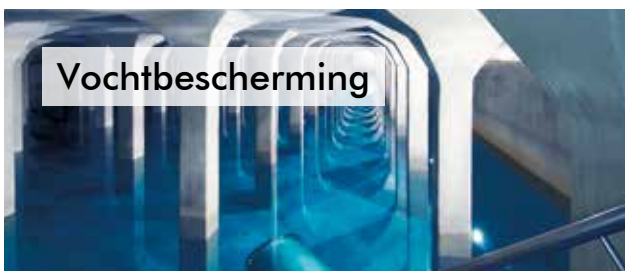

Civiele techniek, drink- en afvalwaterindustrie, balkons en terrassen, kelders en funderingen



Vloeibare systemen, folie systemen, vegetatiedaken



**Construction
Products Group**
Europe

Tremco CPG Netherlands B.V.
T. +31 183568019
info-nl@cpg-europe.com
www.cpg-europe.com
www.flowcrete.eu

Tremco CPG Belgium N.V.
T. +32 36646384
info-be@cpg-europe.com
www.cpg-europe.com
www.flowcrete.eu